

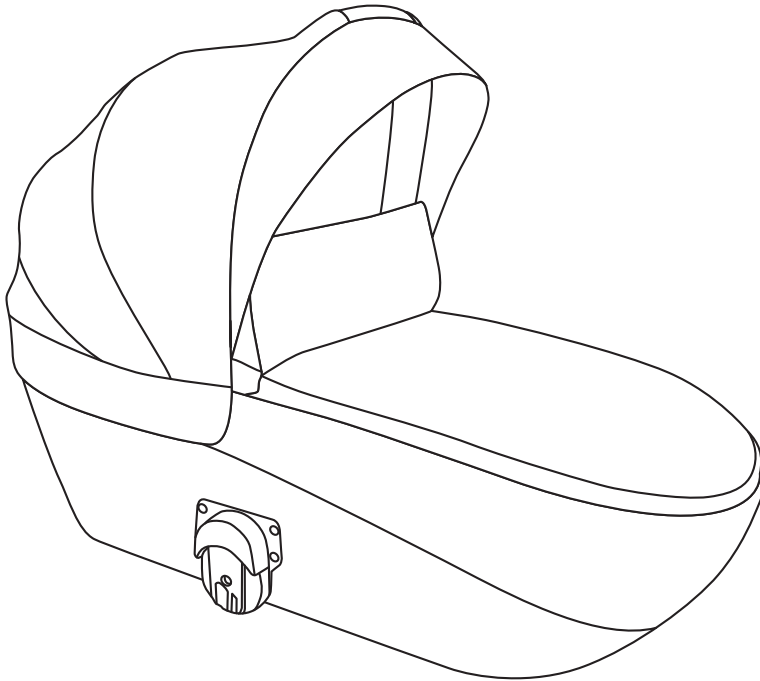

סל שכיבה - Sweeney™ Royal carrycot

הוראות שימוש וטיפול



משווק ע"י **דוורון**

היצרן: Ningbo Wanlyan Child Products Co.,Ltd, סין.

שם דגם יצרן: SL32 שם דגם יבואן: Sweeney™ Royal carrycot

היבואן: דוורון יבוא ויצוא בע"מ, א.ת. ג'וליס

ח.פ. 511345241 טל': 04-9966333 www.davron.co.il

חשוב! יש לקרוא בקפידה ולשמור לשימוש עתידי.

יש לקרוא בעיון את ההוראות שלהלן לפני השימוש,
ולשמור עליהן לצורך התייחסות בעתיד.
אי קיום הוראות אלה עלול לסכן את הילד.

השימוש בסל השכיבה מיועד לילד מגיל לידה עד למשקל 9 ק"ג.

אזהרה: אין להשאיר את הילד ללא השגחה.

אזהרה: על מנת למנוע חנק לפני השימוש יש להרחיק את אריזות
הניילון מהישג ידם של ילדכם.

אזהרה: יש לבדוק שהתקני החיבור של מרכב השכיבה או של
מרכב הישיבה או של המושב לרכב מותקנים כהלכה לפני
השימוש.

אזהרה: מוצר זה מתאים לילד שאינו יכול לשבת בכוחות עצמו,
שאינו יכול להתהפך בכוחות עצמו, ושאינו יכול להתרומם
על ברכיו ועל ידיו.

אזהרה: יש להשתמש תמיד במערכת הריסון.

אזהרה: משקל המירבי לילד: 9 קילוגרם.

אזהרה: יש לוודא שכל התקני הנעילה במצב נעול לפני השימוש.

אזהרה: למניעת פציעה יש להרחיק את הילד בעת פתיחה או
קיפול של העגלה.

אזהרה: אין לאפשר לילד לשחק במוצר זה.

אזהרה: מוצר זה אינו מתאים לריצה או להחלקה.

אזהרה: לעולם אין להניח את סל השכיבה על מעמד.

אזהרה: מוצר זה מתאים רק לילד שאינו יכול לשבת ללא סיוע.

אזהרה: אין לתת לילדים אחרים לשחק ליד סל השכיבה ללא
השגחה.

אזהרה: יש להשתמש בעגלה רק על משטחים ישרים, קשיחים, יבשים ויציבים.

אזהרה: אין להשתמש בסל השכיבה אם הוא פגום, קרוע, שבור או שחסר בו חלק.

אזהרה: אין להשתמש בחלקי חילוף ואביזרים שלא אושרו ע"י היצרן או היבואן.

אזהרה: יש להיות ערניים לגבי הסיכון של אש גלויה ומקורות חום אחרים בקרבת העגלה כגון: תנורי חימום חשמליים, תנורי גז וכו'. לעולם אין להשאיר את סל השכיבה בקרבת מקורות חום אלו.

אזהרה: יש לבדוק באופן קבוע את הידיות והחלק התחתון של סל השכיבה עבור כל סימני נזק או בלאי. במידה ויש נזק כלשהו או סימני בלאי וקרעים, אין להשתמש במוצר ויש להרחיקו מהישג ידם של ילדים.

אזהרה: כאשר הילד שוכב בסל השכיבה יש לוודא שראשו מונח בקו ישר לגופו (במאוזן) ולא נמוך ממנו.

אזהרה: אין להשתמש ביותר ממזרן אחד בסל השכיבה. אין להוסיף מזרן כלשהו, יש להשתמש אך ורק במזרן שסופק על ידי היצרן.

אזהרה: אין להוסיף מזרן עבה מ-19 מ"מ.

אזהרה: יש להשתמש רק על קרקע יציבה שהיא אופקית, ישרה ויבשה.

אזהרה: לפני נשיאה או הרמה, יש לוודא כי ידית הנשיאה נמצאת במצב השימוש הנכון.

אזהרה: לפני נשיאה או הרמה של סל השכיבה, יש לוודא כי משענת הגב ממוקמת במנח הכי נמוך.

אזהרה: חל איסור על נשיאת מרכב השכיבה כאשר התחתית נמצאת במצב נטוי.

אזהרה: בסל שכיבה עם בסיס מתכוונן, יש לוודא כי הבסיס נמצא במנח הכי הנמוך ביותר לשינה.

אזהרה: אין לחבר אביזרים כלשהם למוצר שלא סופקו על ידי היצרן. כל שינוי במוצר שיעשה שלא מורשה על ידי היצרן, יסיר ממנו אחריות למוצר.

אזהרה: הרכבת העגלה תעשה בידי מבוגר בלבד.

אזהרה: לעולם אין להשתמש בסל השכיבה לנשיאת ילד בעת נסיעה ברכב.

אזהרה: יש להשתמש בסל השכיבה רק במצב נגד כיוון הנסיעה.
אזהרה: להרכבה נכונה ובטוחה, ולשימוש נכון יש להרכיב לפי הוראות במדריך זה.

אזהרה: יש לשים לב היטב כאשר מניחים את סל השכיבה על הרצפה או כאשר עוברים דרך דלתות.

אזהרה: סכנת חנק: אין להשאיר בסל שכיבה שום חפץ העלול להוות סכנה של חנק, למשל: צעצועים רכים, כריות.

אזהרה: סכנת חנק: אין למקם את סל השכיבה ליד חפץ אחר, למשל חוטים, שרוכים, כבלים, תריסים, וילונות וכדומה.

אזהרה: סכנת נפילה: תנועת הילד יכולה להזיז את סל השכיבה. לעולם אין להשאיר את סל השכיבה על שולחנות או כל משטח גבוה אחר.

אזהרה: אין להניח את סל השכיבה בקרבת חפץ שעלול להוות סכנת חנק, למשל, חוטים או וילונות.

אזהרה: כאשר סל השכיבה אינו בשימוש יש להרחיקו מהישג ידם של ילדים.

אזהרה: התחממות יתר עלולה להוות סכנה לילד! יש להתחשב בטמפרטורת הסביבה ובגדי הילדים ולוודא שלא קר מדי ולא חם מדי.

אזהרה: סל השכיבה אינו מהווה תחליף למיטת תינוק ואינו מיועד לשינה לזמן ממושך.

אזהרה: אין להניח דבר בתוך סל השכיבה העלול להקטין את עומקו.
אזהרה: יש לוודא כי סל השכיבה מחובר כהלכה לעגלה ומאובטח במקומו לפני הכנסת הילד.

אזהרה: למניעת פציעה יש להרחיק את הילד בעת פתיחה או קיפול של העגלה.

אזהרה: השימוש בעגלה יעשה רק ע"י מבוגר שיוודע לתפעל בדרך בטוחה את העגלה.

אזהרה: יש להשתמש בסל השכיבה רק במצב נגד כיוון הנסיעה.

חלקי סל השכיבה:

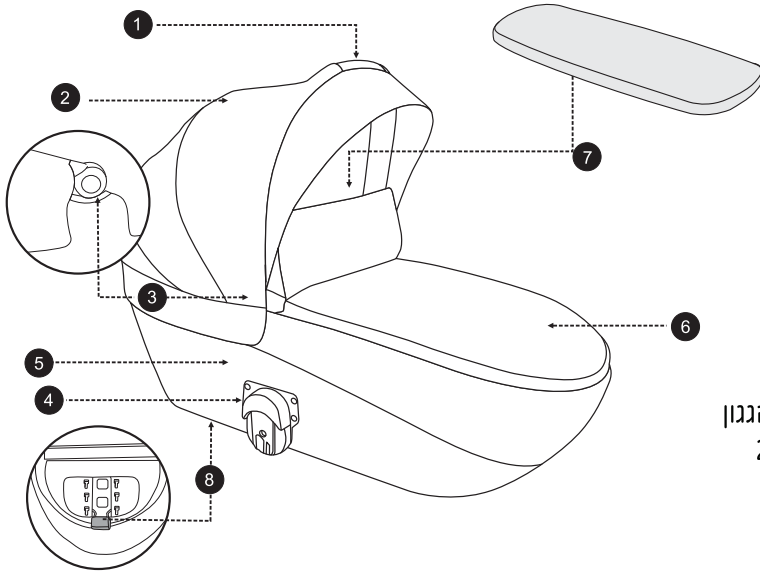

1. ידית נשיאה
2. גגון
3. לחצן כיוונון הגגון
4. מתאמים 2x
5. סל שכיבה
6. כיסוי רגליים
7. מזרן
8. לחצן כיוונון משענת גב

גגון:

לתשומת ליבך:

הגגון אינו ניתן להסרה.

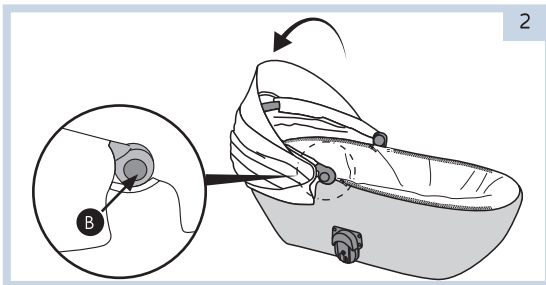

לסגירה:

לחץ על לחצני הכיוונון משני צידי ידית הנשיאה וקפל את הגגון לאחור (B).

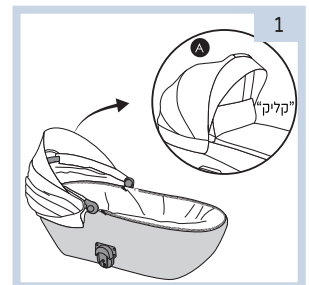

לפתיחה:

משוך את הגגון/ידית נשיאה כלפי מעלה למצב מאונך עד אשר יישמע "קליק" הנעילה המוודא כי הוא מאובטח במקומו (A).

כיסוי הרגליים:

הנח את כיסוי הרגליים מעל סל השכיבה. רכוס את הרוכסן של כיסוי הרגליים יחד עם הרוכסן בחלק החיצוני של ריפוד סל השכיבה, סגור את הכפתורים בין כיסוי הרגליים לבין הגגון.

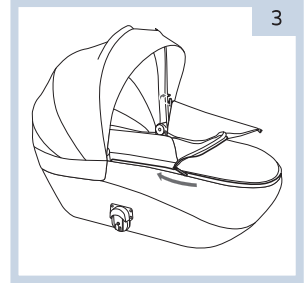

משענת הגב:

משענת הגב בעלת 4 מנחים, בזווית בין 160-180 מעלות.
הרם את סל השכיבה, לחץ על לחצן כיוון משענת הגב בכיוון החץ וכוון את משענת הגב למנח הרצוי.
כדי להוריד את משענת הגב: דחוף למעלה ומשוך לאחור את הלחצן כדי לכוון את משענת הגב בחזרה.

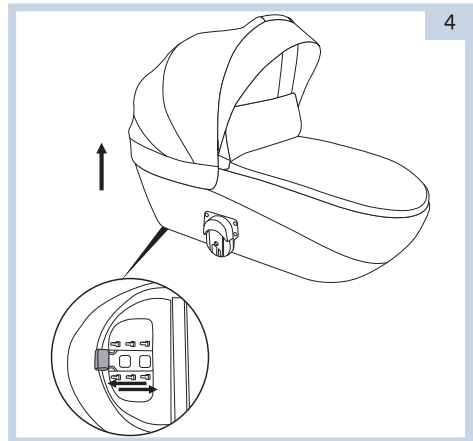

מתאמים:

חיבור המתאמים למסגרת העגלה
המתאמים מסומנים ב "L" ו- "R" (שמאל וימין).
המתאמים **חייבים** להיות מורכבים בהתאמה לכל צד.
התקן את המתאם "L" במיקום החיבור השמאלי במסגרת העגלה.
התקן את המתאם "R" במיקום החיבור הימני במסגרת העגלה.
יש לוודא כי המתאמים מחוברים היטב ומאובטחים במקומם.

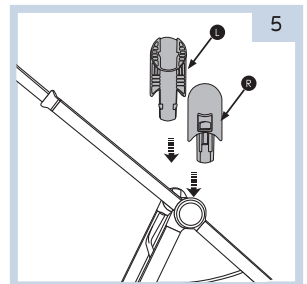

הסרת המתאמים ממסגרת העגלה
לחץ על לחצן השחרור (A), הרם ושחרר את המתאם ממסגרת העגלה.



התקנת סל השכיבה על מסגרת העגלה:

אזהרה: יש להשתמש בסל השכיבה רק במצב נגד כיוון הנסיעה.

חיבור סל השכיבה לעגלה

ניתן להרכיב את סל השכיבה רק כאשר התינוק פונה לפניו של ההורה. החזק את סל השכיבה כשהוא פונה לידיית האחיזה של העגלה. מקם את המחברים מעל מיקומי המתאמים ודחוף את סל השכיבה כלפי מטה, עד הישמע "קליק" הנעימה, המוודא כי הוא מאובטח במקומו. משוך קלות את סל השכיבה כדי לוודא שהוא מחובר היטב למסגרת העגלה.

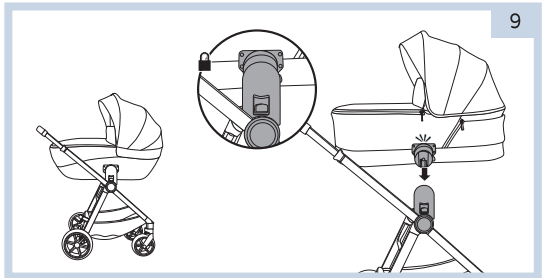

הסרת סל השכיבה מהעגלה

כדי להסיר את סל השכיבה, לחץ כלפי פנים את לחצני השחרור משני צידי המתאמים והרם את סל השכיבה ממסגרת העגלה.

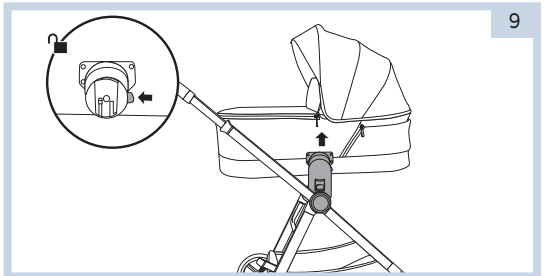

נקיון ותחזוקה:

- ניתן לנקות את חלקי הברד באמצעות מטלית לחה וסבון עדין ולייבש באופן טבעי
- אין להסיר את הריפוד לכביסה
- אין לנהץ את הריפוד • אין להשתמש במייבש • אין להשתמש בחומרי הלבנה • אין לנקות בניקוי יבש
- אין לחשוף לשמש ישירה במשך זמן ממושך אחרת הברד עלול לדהות.
- תקופתית יש לבדוק שכל סל השכיבה שלמים, אינם שבורים או חסרים. במידת הצורך יש לפנות ליבואן לתיקון והשלמה.
- כאשר סל השכיבה אינו בשימוש יש לאחסנו במקום יבש ומוצל, הרחק מהישג ידם של ילדים.
- במקרה וסל השכיבה נרטב, ייבש את חלקי המתכת והנח אותו לייבוש במקום מאוורר.

