

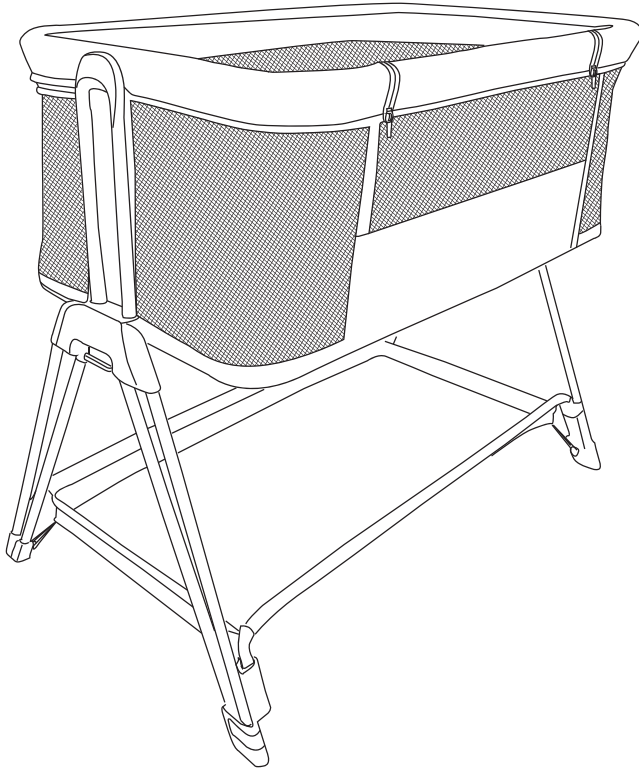

עריסה נצמדת - Arya™

הוראות שימוש וטיפול



משווק ע"י **דוורון**

היצרן: Zhongshan Twobebe Household Products Co.,Ltd, סין.

שם דגם יצרן: OD-326 שם דגם יבואן: עריסה נצמדת - Arya™

היבואן: דוורון יבוא ויצוא בע"מ, א.ת. ג'וליס

ח.פ. 511345241 טל': 04-9966333 www.davron.co.il

חשוב לשמור - קרא בקפידה.

יש לקרוא בעיון את ההוראות שלהלן לפני השימוש,
ולשמור עליהן לצורך התייחסות בעתיד.
אי קיום ההוראות אלה עלול לסכן את הילד.

עריסה זו מיועדת לשימוש מגיל לידה ועד 3 חודשים בלבד.

אזהרה: אין להשאיר את הילד ללא השגחה.

אזהרה: יש להניח את העריסה על רצפה אופקית.

אזהרה: אין להניח לילדים לשחק ללא השגחה בקרבת העריסה.

אזהרה: ראוי לנעול את העריסה במצבה המקובע כאשר ילד נמצא בה ללא השגחה.

אזהרה: אין להשתמש בעריסה אם חלק כלשהו שלה שבור, קרוע או חסר.

אזהרה: כל אבזרי ההרכבה צריכים להיות מהודקים תמיד כיאות, ויש לשים לב שלא יהיו ברגים משוחררים, מפני שחלקים של גופו של הילד או של בגדיו (כגון שרוכים, מחרוזות, סרט של מוצץ) עלולים להילכד בהם ולהוות סיכון לחנק.

אזהרה: אין להשתמש בגוף העריסה ללא המסגרת שלה.

אזהרה: יש לבחור במזרן שעוביו המרבי 5 ס"מ.

אזהרה: יש לשים לב לגבי הסיכון מאש גלויה וממקורות אחרים של חום גבוה בקרבת העריסה, כגון תנורי חימום חשמליים, תנורי גז וכדומה.

אזהרה: יש לסלק את כל אריזות הניילון על מנת למנוע חנק

וכן את כל הרכיבים הקטנים של האריזה כמו חלקי פלסטיק וכו'. ולשמור אותם הרחק מהישג ידם של ילדים.

אזהרה: יש להפסיק להשתמש בעריסה ברגע שהילד מסוגל לעמוד על ברכיו, להתיישב ולהתרומם.

אזהרה: הנחת חפצים בתוך העריסה עלולה לגרום לסכנת חנק.

אזהרה:

אין למקם את העריסה ליד חפץ אחר, למשל חוטים, שרוכים, כבלים וכדומה והרחק אותם מהישג ידם של ילדים מחשש לסכנת חנק.

אזהרה: אזהרה:

אין להשתמש ביותר ממזרן אחד בעריסה. יש להשתמש רק במזרן הנמכר עם עריסה זו. אין להוסיף מזרן נוסף על גבי המזרן שסופק - סכנת חנק!

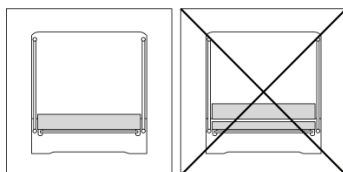

אזהרה:

בתווית האזהרה הממוקמת בחלקו הפנימי של המוצר מצוין העובי המרבי של המזרן המתאים לשימוש.

אזהרה:

כאשר העריסה אינה מחוברת למיטה, ניתן להטות את בסיס העריסה על ידי כיוונון שני שלבים שונים בכל רגל תומכת. (יש לשים לב שהרווח המקסימלי הוא 2 שלבים!).

אזהרה:

אין להשתמש בעריסה נצמדת אם חלקים ממנה חסרים, פגומים או שבורים. לקבלת חלקי חילוף לקבלת עלון מידע, יש ליצור קשר עם היצרן או עם היבואן, לפי הצורך. יש להשתמש רק בחלקים המקוריים.

אזהרה:

אין להשתמש במזרן אם הוא קרוע או פגום.

אזהרה:

השתמש רק בחלקי חילוף שאושרו על ידי היצרן. אין לחבר אביזרים למוצר שלא סופקו על ידי היצרן.

אזהרה:

יש להרכיב את המוצר בהתאם להוראות היצרן בלבד עבור כל שימוש של העריסה.

אזהרה:

עריסה נצמדת זו תוכננה לשימוש רק עבור מיטות מבוגרים שבהן גובה המזרן מהרצפה הוא בין 54.6 ס"מ ועד 67.3 ס"מ.

אזהרה:

בעת החיבור העריסה למיטת ההורים, יש לחבר רק למיטות המוזכרות במדריך זה. אין לחבר את העריסה למיטות מים או מיטות עגולות.

אזהרה:

רצועות הידוק כלולות באריזה, אין להשתמש במערכת הידוק אחרת.

אזהרה: למניעת סכנת חנק, חברו תמיד את העריסה הנצמדת למיטת ההורים באמצעות מערכות הרכבה המתוארות במדריך

אזהרה: למניעת חנק, על מערכת ההצמדה להיות מחוץ לאיזור הנגיש לילד.

אזהרה: למניעת סכנת הלכדות יש לחבר את העריסה הנצמדת למיטת המבוגרים באופן תקין תוך שימוש במערכת ההצמדה כמפורט להלן:

1. המרווח בין העריסה הנצמדת למיטת המבוגרים לא יהיה גדול מ-20 מ"מ.
2. לפני כל שימוש יש לבדוק את תקינות החיבורים ע"י משיכת העריסה הנצמדת לכיוון הנגדי למיטת המבוגרים.

3. אין להשתמש בעריסה נצמדת אם המרווח בינה ולבין מיטת המבוגרים גדול מ-20 מ"מ. אין למלא את המרווח בכריות, שמיכות או בכל אמצעי אחר העלולים להוות סכנת חנק.

אזהרה: למניעת סכנת הילכדות של צוואר התינוק בין דופן העריסה הנצמדת לבין מיטת המבוגרים, גובה הדופן יהיה שווה לגובה החלק העליון של מזרן מיטת המבוגרים, או קטן ממנו.

אזהרה: אין להשתמש בעריסה במצב שימוש של עריסה נצמדת (שדופן אחת שלה נמוכה) כעריסה שאינה מחוברת למיטת מבוגרים.

אזהרה: על העריסה להיות במצבה האופקי בעת חיבורה למיטת ההורים.

אזהרה: עומס יתר ושימוש באביזרים לא מאושרים עלולים לגרום נזק לעריסה.

אזהרה: העריסה מוכנה לשימוש רק כאשר מנגנוני הנעילה נעולים, יש לוודא שהם מאובטחים כראוי לפני השימוש.

אזהרה: אין להזיז או להרים את העריסה כאשר הילד בתוכה.
אזהרה: וודא שהאדם המשתמש במוצר יודע כיצד לעשות זאת בדרך הבטוחה ביותר.

אזהרה: לפני ההרכבה, ודאו כי המוצר או אף אחד מרכיביו לא נפגעו במהלך ההובלה. במקרה זה, אין להשתמש במוצר ויש להרחיקו מהילד.

אזהרה:

פעולות הפתיחה, ההרכבה, עיגון ומיקום המוצר חייבות להתבצע על ידי מבוגר בלבד.

אזהרה:

יש להניח את המוצר רק על משטח אופקי. לעולם אין לעזוב את המוצר על משטח משופע כשהילד בתוכו.

אזהרה:

עובי המזרן חייב להיות כזה שהגובה האנכי (המשטח העליון של המזרן עד לקצה העליון של דפנות המוצר) יהיה לפחות 200 מ"מ.

אזהרה:

אין להניח דבר בתוך העריסה העלול להקטין את עומקה.

אזהרה:

כדי למנוע מהילד מכשול, אין להניח את העריסה קרוב לקירות ומכשולים.

אזהרה:

אין להשאיר חפצים קטנים בתוך העריסה מחשש לבליעה - סכנת חנק!

אזהרה:

אין לכוון את העריסה ולעשות התאמות כאשר הילד בתוכה.

אזהרה:

אין לפתוח ולסגור את המוצר כאשר הילד בתוכו.

אזהרה:

השימוש במוצר מיועד עבור ילד אחד בלבד.

אזהרה:

יש להרחיק את המוצר מחוטים ומכבלים חשמליים. אין

להניח את המוצר ליד חלונות שבהם עלולים להיות חבלים,

וילונות או חפצים דומים - סכנת חנק. כדי למנוע סכנת חנק,

יש להרחיק את הילד מקרבת חוטים וכבלים ואין להניח אותו

בקרבת חפצים מצוידים בכבלים.

אזהרה:

יש לבדוק תקופתית חלקים משומשים, ברגים רופפים,

שחוקים או משוחררים או פגומים ולתקנם.

אזהרה:

הרחק את העריסה מהישג ידם של ילדים כאשר היא לא בשימוש.

אזהרה:

יש לוודא תמיד כי הזופן מורמת ומאובטחת במקומה כאשר

העריסה אינה במצב נצמדת למיטת ההורים.

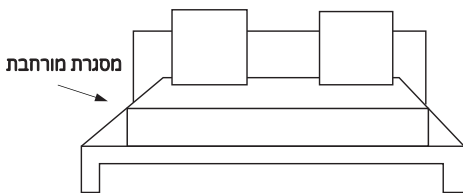

מיטת הורים לא מתאימה לחיבור העריסה
מזרן, גב מיטה ובסיס מזרן מיושרים.

מיטת הורים המתאימה לחיבור העריסה
מזרן, גב מיטה ובסיס מזרן מיושרים.

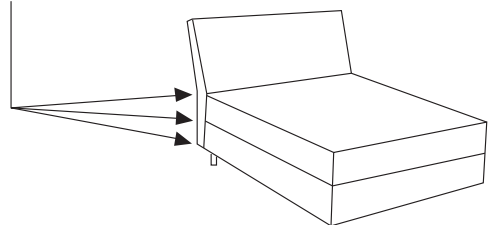

חלקי העריסה:

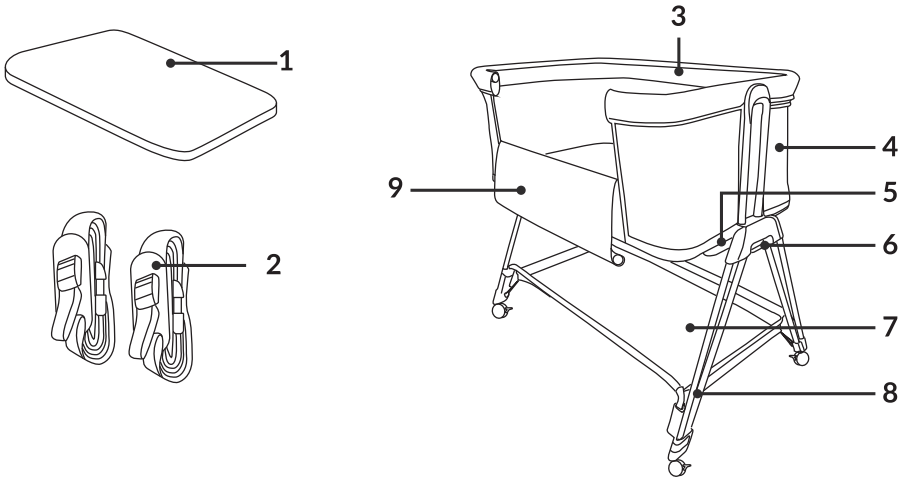

- 6. ידית כוונון גובה
- 7. מדף אחסון
- 8. רגל העריסה עם גלגלים
- 9. דופן מתקפלת

- 1. מזרן העריסה
- 2. רצועות הידוק למיטת ההורים
- 3. מסגרת עליונה
- 4. גוף העריסה
- 5. מחברים

הרכבת העריסה:

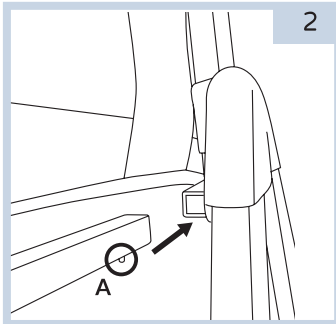

הכנס את המוט המחבר לתוך השקע המתאים מתחת לבסיס העריסה עד הישמע "קליק" הנעילה. שים לב ללשוניות המתכת (A), שאמורות להתחבר לחריצים המתאימים על ידי לחיצה פנימה.

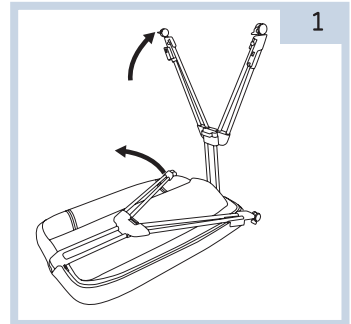

משוך את רגלי המסגרת כלפי חוץ ופתח אותם במלואם.

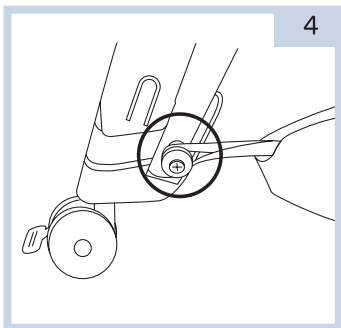

מתח את לולאות הגומי של סל האחסון וחבר אותן ללשוניות המתכת.

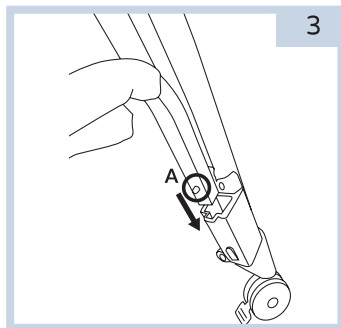

חבר את סל האחסון, הכנס את מוט החיבור עד הישמע "קליק" הנעילה. שים לב ללשוניות המתכת (A), שאמורות להתחבר להרצים המתאימים על ידי לחיצה פנימה.

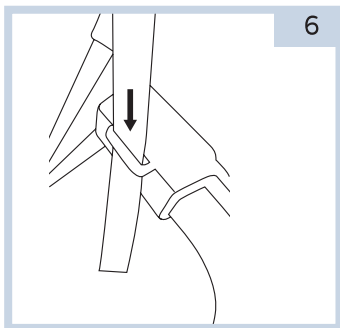

נתב את רצועות החיבור מתחת לעריסה דרך הרצים המתאימים במסגרת העריסה.

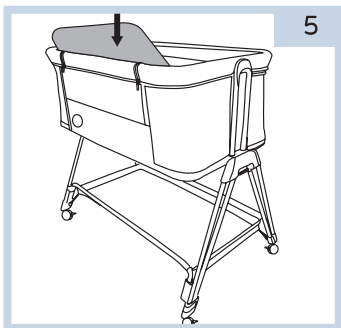

הנח את המזרן בעריסה.

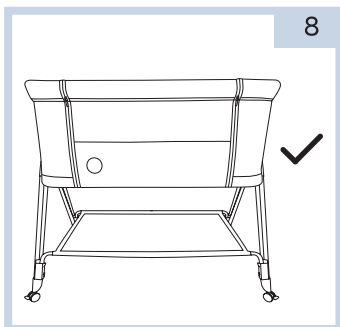

העריסה מורכבת ומוכנה לשימוש.

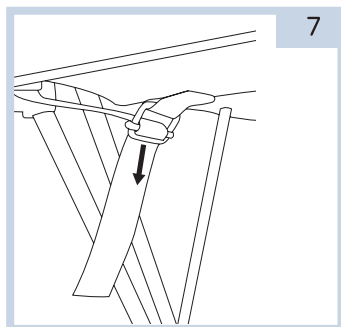

הכנס את הרצועות לתוך האבזם ומשוך עד שהרצועה מתוחה.

אזהרה: לפני כל שימוש יש לשים לב שכל אביזרי ההרכבה (רוכסנים, אבזמים ורצועות וולקרו) מהודקים תמיד כיאות ומאובטחים במקומם.

מצב עריסה מתחברת למיטת ההורים:

כדי להפוך את העריסה לעריסה הנצמדת למיטת ההורים יש לבצע את השלבים הבאים:

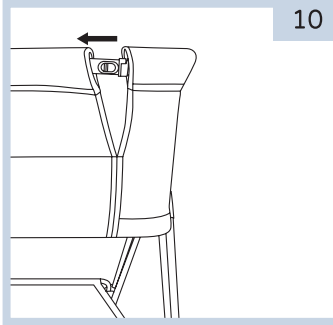

10 החלק את המנעולים בשני צידי הדופן המתקפלת.

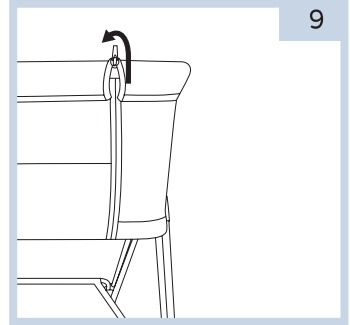

9 שחרר את הרוכסנים בשני קצוות הדופן המתקפלת.

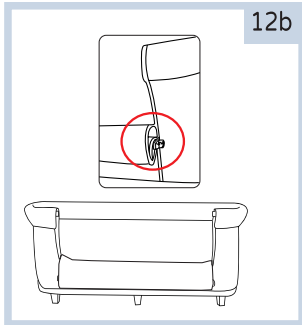

12b גלגל את בד הדופן המתקפלת והדק מסביב למוט, לאחר מכן הצמד באמצעות הגומיות הממוקמות בשני צידי הדופן.

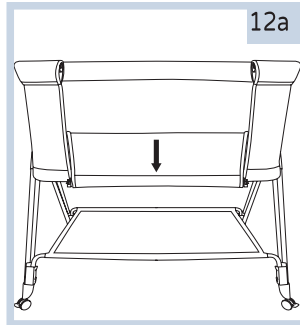

12a הנמך את הדופן המתקפלת של העריסה.

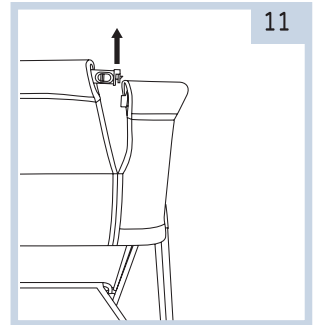

11 משוך את הדופן כלפי מעלה לשחרורה ממסגרת העריסה.

אזהרה: במצב עריסה מתחברת חובה להשתמש תמיד ברצועות של מערכת ההצמדה.

העבר את רצועות מערכת ההצמדה מתחת למזרן המיטה ומסביב למסגרת המיטה. יש לוודא כי העוגנים ממוקמים במצב זקוף בין המזרן לקצה המיטה.

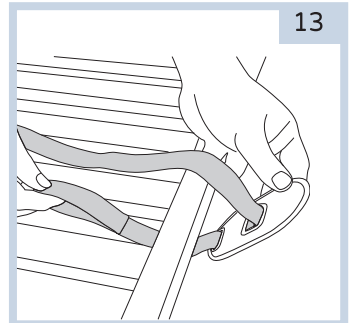

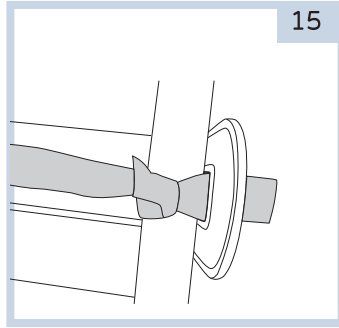

15

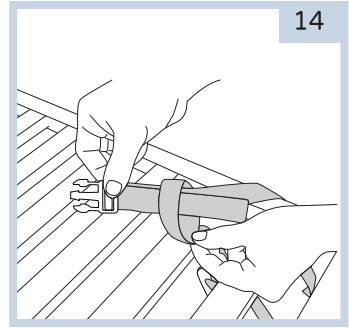

14

לאחר יצירת לולאה סביב מיטת ההורה חזור וסגור את האבזם.
יש לחזור על אותה פעולה עבור הצד השני. במהלך קיבוע האבזמים.

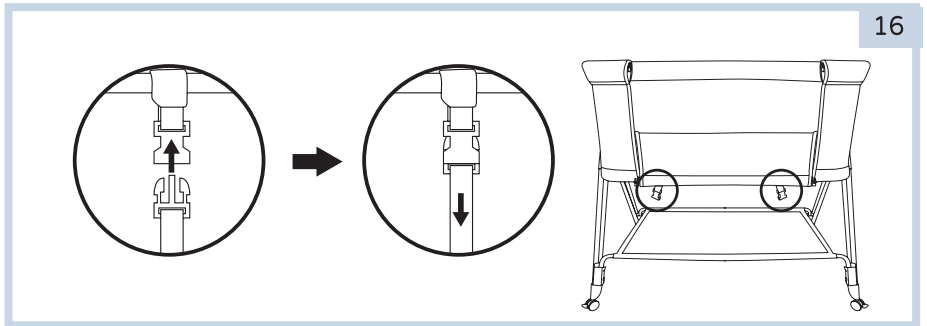

16

חבר את האבזמים של מערכת רצועות ההצמדה למחברים בתחתית העריסה, מתחת לכיסוי הבד משני הצדדים.

הצמד את העריסה לצד מיטת ההורים וקבע את גובה העריסה כך שחלק העליון של המזרון של יהיה בגובה המיטה או לא יותר מ-2 ס"מ מעל הקצה העליון של הדופן המתקפלת.
מתח את הרצועות עד שהעריסה צמודה היטב למזרון ההורים.

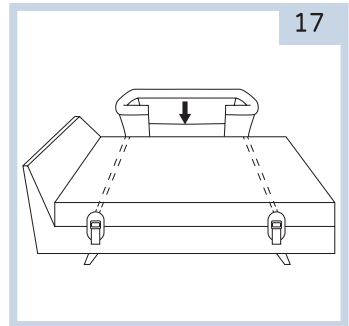

17

אזהרה: במצב התקנה כעריסה נצמדת יש לוודא כי גוף העריסה מקביל לרצפה ושאינן הבדלי גובה בין שני קצוות העריסה.
אזהרה: יש לוודא תמיד כי גובה המזרון של ההורים מיושר או גבוה ממסגרת העריסה במקסימום 2 ס"מ, במידה ולא, יש לכוון את העריסה משני צידי הרגליים.

אזהרה: השימוש במוצר מותר רק עם מיטת הורים או מזרנים עם דפנות ישרות. אין להשתמש במוצר עם מיטות עגולות או מזרנים בלבד או מיטות מים.

אזהרה: יש לוודא כי מסגרת המיטה מתאימה היטב למזרן למבוגרים, יש לוודא כי אין רווח בין העריסה למיטת ההורים.

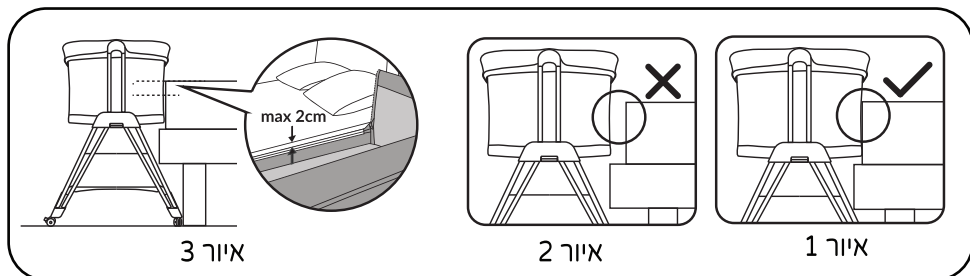

יש להניח את העריסה בצמוד למיטת ההורים, יש לוודא שאין רווח בין העריסה למיטת ההורים (איור 1). כל רווח או התקנה לא נכונה עלולה לסכן את בטחון ילדך. חל איסור שיהיה רווח בין מזרן המבוגרים (איור 2) למסגרת העריסה. יש לוודא כי חלקו העליון של המזרן למבוגרים גבוה מהנקודה הנמוכה ביותר של דופן הצד המתקפלת ושהפרש הגובה המרבי בין החלק העליון של המזרן למבוגרים לנקודה הגבוהה ביותר של הדופן המתקפלת לא יעלה על 2 ס"מ (איור 3).

אזהרה: יש לוודא כי הסדינים והשמיכות ממיטת ההורים לא נכנסים או מכסים את פנים העריסה.

אזהרה: לפני כל שימוש בדוק היטב שאין רווח בין מזרן ההורה לבין העריסה. במידה ויש, משוך ברצועות בחוזקה כדי להדק היטב עד שאין רווח כלל.

אזהרה: יש להשתמש במצב זה כשהעריסה מחוברת למיטת ההורים בלבד!

אזהרה: במצב עריסה מתחברת למיטת ההורים יש לוודא כי רגלי העריסה באותו הגובה.

אזהרה: במידה והעריסה שימשה כמחוברת למיטת ההורים, לאחר הניתוק ממיטת ההורים חובה לוודא כי הדופן מורמת ובמצב נעול ויש לבדוק כי היא מאובטחת במקומה.

התאמת גובה:

העריסה בעלת 7 מנחי גובה. כדי לשנות את גובה העריסה, לחץ על ידיית כוונן הגובה בשני קצוות העריסה והתאם את העריסה לגובה הרצוי. העריסה מאפשרת קביעת גובה שונה בכל צד.

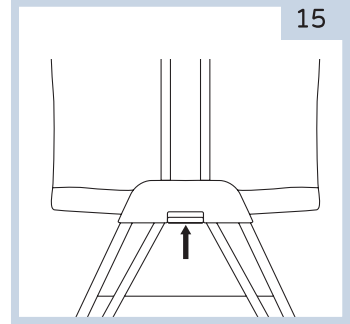

אזהרה: הרווח המקסימלי בין השלבים הוא עד 2 שלבים בלבד.
אזהרה: יש לוודא תמיד שראשו של הילד מונח בצד הגבוה של השיפוע!

מעצור הגלגלים:

כדי לנעול את גלגלי העריסה, לחץ כלפי מטה על לשוניות הבלמים בכל אחד מהגלגלים.

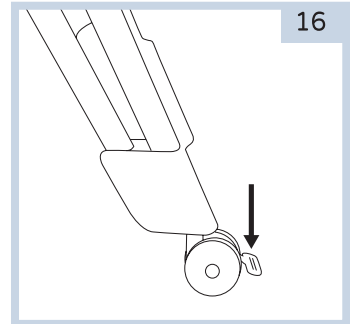

כדי לשחרר את הגלגלים, הרם את לשוניות הבלמים.

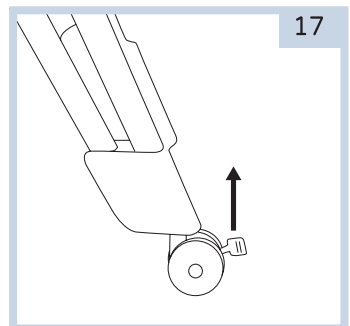

פירוק העריסה:

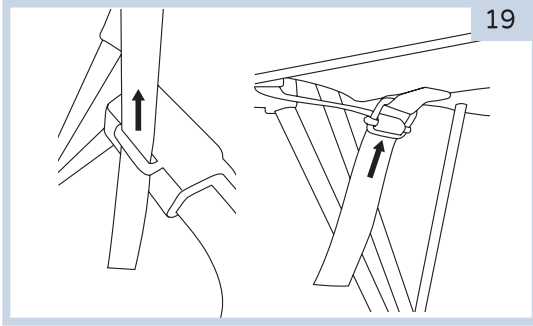

שחרר את הרצועות מתחת לעריסה.

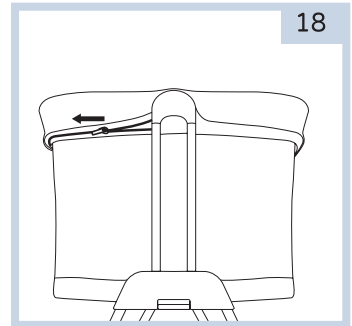

הוצא את המזרן מהעריסה.
פתח את הרוכסנים של כיסוי
העריסה בחלק העליון של המסגרת.

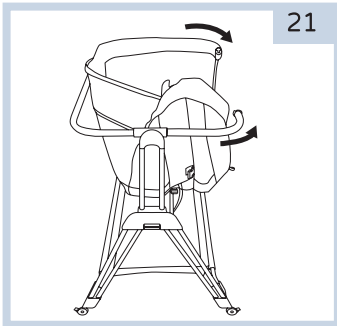

הסר את הכיסוי מהמסגרת.

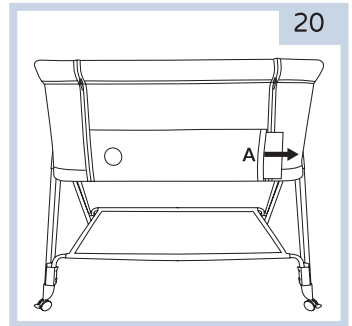

לתשומת ליבך: לפני כביסה יש להסיר
את הגומיות ולהוציא את תומך הדופן המתקפלת.

שחרר את תופסני הגומי של סל האחסון, הסר את סל
האחסון על ידי לחיצה על לחצני השחרור בכל אחת
מרגלי הסל ומשוך את המוט החיבור כלפי מעלה.

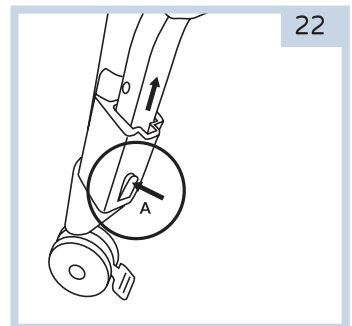

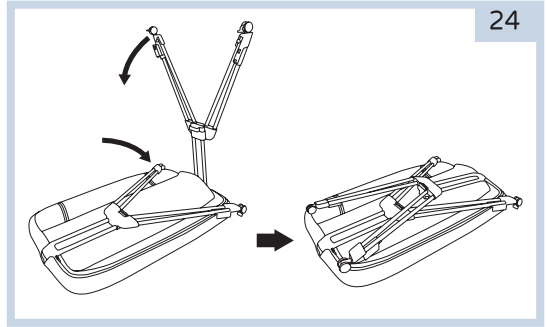

ניקוי ואחזקה:

- מוצר זה דורש תחזוקה תקופתית
- פעולות ניקוי ותחזוקה חייבות להתבצע רק על ידי מבוגר
- במהלך הסרת או הנחת הריפוד יש לטפל ביד בזהירות על מנת למנוע נזק או קרעים בשוגג
- פעולות ההסרה עשויות להימשך מספר דקות ויש לבצע אותן על ידי מבוגר
- את הריפוד ניתן לשטוף בכביסה ביד במים קרים (30°C מעלות), יש לעיין בתווית המוצר.
- אין להלבין
- אין לייבש במייבש
- אין לגהץ
- אין להשתמש בניקוי יבש
- יש לבדוק היטב את הברד לאחר כל שטיפה
- חשיפה ממושכת לאור שמש ישיר עלולה לגרום לדהיית הברד
- יש לנקות את חלקי הפלסטיק והמתכת עם מטלית לחה ורכה וחומר ניקוי עדין
- אין להשתמש בחומרי ניקוי שוחקים או ממיסים
- במידה והמוצר בא במגע עם מים, יבש את חלקי המתכת כדי למנוע היווצרות של חלודה
- יש לבדוק תקופתית את המוצר עבור חלקים שבורים, פגומים או חסרים, במידה ויש חלקים פגומים או חסרים אין להשתמש במוצר
- יש לוודא שכל החלקים הנעים נקיים מאבק, עפר וחול
- במידת הצורך, יש לנקות את החלקים הנעים בעזרת חומר סיכה יבש
- אחסן את המוצר במקום יבש, הרחק מחום ולחות והרחק מהישג ידם של ילדים



אין לנקות
בניקוי יבש



אין לגהץ



אין לייבש במייבש



אין להלבין



כביסה ביד
במים קרים

- כיסוי המזרן לא ניתן הסרה. במידת הצורך יש לנקות באמצעות מטלית לחה.

