

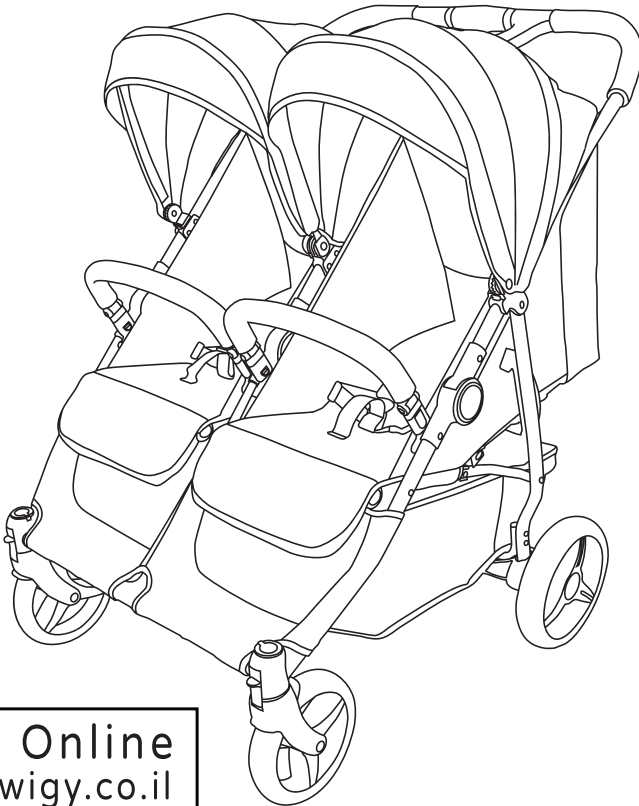

# עגלת תאומים™ Twin Peaks

הוראות שימוש וטיפול



Shop Online  
[www.twigy.co.il](http://www.twigy.co.il)

משווק ע"י דוורון

היצרן: Zhongshan Yongda Baby Products Co., Ltd, סין.

שם דגם יצרן: YD333 שם דגם יבואן: עגלת תאומים - Twin Peaks™

היבואן: דוורון יבוא ויצוא בע"מ, א.ת. ג'וליס

ח.פ. 511345241 טל': 04-9966333 [www.davron.co.il](http://www.davron.co.il)

# חשוב! יש לקרוא בקפידה ולשמור לשימוש עתידי.

יש לקרוא בעיון את ההוראות שלהלן לפני השימוש,  
ולשמור עליהן לצורך התייחסות בעתיד.  
אי קיום הוראות אלה עלול לסכן את הילד.

יחידת הישיבה מותאמת לילד מגיל לידה ועד למשקל של 15 ק"ג או  
36 חודשים, מה שמגיע קודם, ילד אחד בכל מושב.

**אזהרה:** אין להשאיר את הילד ללא השגחה.

**אזהרה:** לילדים מלידה עד גיל 6 חודשים יש להנמיך את משענת

הגב למצב הנמוך ביותר.

**אזהרה:** יש להשתמש תמיד במערכת הריסון.

**אזהרה:** יש להשתמש ברתמה מהרגע שבו הילד יכול לשבת ללא

עזרה.

**אזהרה:** אין לאפשר לילד לשחק במוצר זה.

**אזהרה:** למניעת חנק, יש להרחיק מהישג ידם של ילדים את

כל חלקי הפלסטיק ושקיות האריזה.

**אזהרה:** הרכבת העגלה תעשה רק ע"י מבוגר.

**אזהרה:** השימוש בעגלה יעשה רק ע"י מבוגר שיודע לתפעל בדרך

בטוחה את העגלה.

**אזהרה:** למניעת פציעה יש להרחיק את הילד בעת פתיחה או

קיפול של העגלה.

**אזהרה:** יש לבדוק שהתקני החיבור של מרכב השכיבה או של

מרכב הישיבה או של המושב לרכב מותקנים כהלכה לפני

השימוש.

**אזהרה:** יש להפעיל את התקן הבלימה בעת הושבת הילד בעגלה

או בעת הוצאתו ממנה.

**אזהרה:** יש להשתמש בבלם העגלה תמיד כשהעגלה עוצרת.

**אזהרה:** יש לוודא שהילד חגור היטב בכל עת.

**אזהרה:** לפני השימוש יש לוודא את תקינות העגלה. במידה והעגלה אינה תקינה אין להשתמש בה.

**אזהרה:** כל מטען המחובר לידיית או/וגם לחלק האחורי של משענת הגב או/וגם לצדי העגלה יכול להשפיע על יציבות העגלה.

**אזהרה:** אין להשתמש בחלקי חילוף ואביזרים שלא אושרו ע"י היצרן/ יבואן.

**אזהרה:** יש לוודא שכל התקני הנעילה במצב נעול לפני השימוש.

**אזהרה:** יש להשתמש תמיד ברצועות הכתפיים, רצועת המותניים בשילוב עם רצועת המפשעה.

**אזהרה:** אין להעמיס יותר מ-5 ק"ג בסל האחסון.

**אזהרה:** אין להעמיס יותר מ-1 ק"ג בכיס.

**אזהרה:** כל משקל נוסף שמונח על ידיית העגלה או על סל האחסון משפיע על יציבות העגלה.

**אזהרה:** אין לאפשר לילד לטפס לתוך סל האחסון. הילד עלול להיפצע, הסל עלול להישבר והעגלה עלולה להתהפך.

**אזהרה:** אין להסיע יותר מילד אחד בכל פעם בכל מושב.

**אזהרה:** יש לוודא שהמעצורים הופעלו לפני כל הכנסת או הוצאת ילד מהעגלה.

**אזהרה:** למניעת פציעה בעת קיפול או פתיחת העגלה יש לוודא שהילדים נמצאים במרחק בטוח. אסור לנסות לפתוח או לסגור את העגלה כאשר ילד נמצא בתוכה. יש לוודא שהילד רחוק מהחלקים הנעים של העגלה.

**אזהרה:** למניעת סכנת חנק, אין לתת לילד או להניח בקרבתו חפצים עם חוטים, סרטים או שרוכים.

**אזהרה:** אסור לאפשר למשתמשים עליה וירידה במדרגות.

**אזהרה:** מוצר זה אינו מתאים לריצה או החלקה.

**אזהרה:** תמיד יש להשתמש במעצורי העגלה כאשר העגלה חונה.

**אזהרה:** אין להשאיר את העגלה על משטחים לא חלקים או

בירידה כשהילד יושב בה, גם כאשר הבלמים בשימוש.

**אזהרה:** אין להשתמש בעגלה אם התגלה בה פגם, שבר או סדק.

**אזהרה:** לפני השימוש יש לוודא שהתקני החיבור של מרכב

הישיבה מחוברים כראוי.

**אזהרה:** אין להשאיר את העגלה במשטחים חלקים כאשר הילד

בתוכה, אפילו אם התקני העצירה פועלים.

**אזהרה:** למניעת סכנת חנק אין לתת לילדך חלקים או משחקים

עם חוטים.

**אזהרה:** מוצר זה נועד לשימוש ע"י מבוגר בלבד.

**אזהרה:** לאחר חשיפה לשמש יש לבדוק שחלקי המתכת

והפלסטיק לא חמים מדי ורק אז להושיב את הילד.

החשיפה לשמש עלולה לגרום לדהיית הבד.

**אזהרה:** כל מטען המחובר לידיית או/וגם לחלק האחורי של

משענת הגב או/וגם לצידי העגלה יכול להשפיע על

יציבות העגלה.

**אזהרה:** כאשר העגלה לא בשימוש, יש לאחסן אותה הרחק

מילדים.

**אזהרה:** יש להימנע ממונע עם מי ים. המליחות עלולה לגרום

לחלודה.

**אזהרה:** אין להשתמש בעגלה בחוף הים.

**אזהרה:** יש להיות ערניים לגבי הסיכון של אש גלויה ומקורות חום

אחרים בקרבת העגלה כגון: תנורי חימום חשמליים, תנורי

גז וכו'.

## חלקי העגלה



מסגרת העגלה (לפני הרכבה)

X2 רצועות בטיחות 5 נק' חגירה

X2 סל אחסון

X4 כריות ריפוד לכתפיים

X2 גגון

x2 כיסוי רגליים



גלגלים קדמיים מסתובבים X2



גלגלים אחוריים X2



פגוש העגלה X2

## הרכבת העגלה

### פתיחת העגלה:



2  
הרם את ידיה העגלה עד השמע "קליק"  
הנעילה בשני צידי העגלה.  
לפני השימוש יש לוודא שהעגלה נעולה  
במצבה הפתוח על ידי בדיקת הנעילה  
משני צידי העגלה.



1  
שחרר את נעילת העגלה כמתואר בתצלום.

## אזהרה: למניעת פציעה בעת קיפול או פתיחת העגלה יש לוודא שהילדים נמצאים במרחק בטוח.

### חיבור הגלגלים הקדמיים:



4  
טרם השימוש בעגלה, משוך את הגלגל  
מטה בכדי לוודא שהוא נעול ומאובטח  
במקומו. חזור על 2 הפעולות גם לגלגל  
הקדמי השני.



3  
הכנס את מוט המתכת של הגלגל הקדמי  
אל בית הגלגל שבשלדת העגלה, עד  
השמע "קליק" הנעילה.

הסרת הגלגלים הקדמיים:



6 כעת, משוך את הגלגל מטה לשחרור מבית הגלגל. חזור על הפעולות גם עם הגלגל הקדמי השני.



5 לחץ על הכפתור שמעל בית הגלגל.

גלגלים מסתובבים/ישרים:



8 על מנת לשחרר את סיבוב הגלגלים, החלק מעלה את כפתור הנעילה עד השמע "קליק". חזור על הפעולה גם בגלגל השני.



7 על מנת לנעול את סיבוב הגלגלים, החלק מטה את כפתור הנעילה עד השמע "קליק". חזור על הפעולה גם בגלגל השני.

**אזהרה:** שימוש בגלגלים מסתובבים מקל על הנסיעה. יש להשתמש בנעילת הגלגלים במקומות מחוספסים כמו

על חצץ, או כביש לא סלול וכו'.

**אזהרה:** יש להשתמש באותו מצב בשני הגלגלים הקדמיים

בו זמנית.

## חיבור הגלגלים האחוריים:



10 טרם השימוש בעגלה, משוך את הגלגל החוצה בכדי לוודא שהוא נעול ומאובטח במקומו. חזור על 2 הפעולות גם לגלגל האחורי השני.

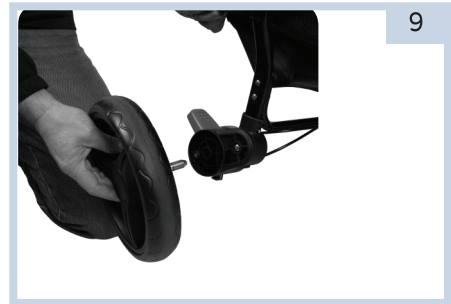

9 הרם מעט את שלדת העגלה בהטייה, הכנס את מוט המתכת של הגלגל האחורי אל בית הגלגל שבשלדת העגלה, עד השמע "קליק" הנעילה.

## השימוש במעצור האחורי:

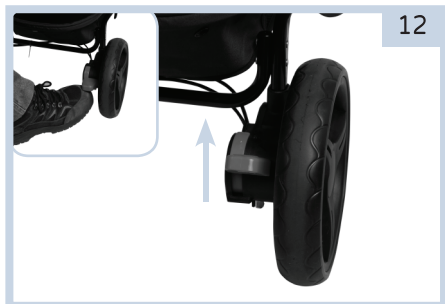

12 לשחרור הנעילה, הרם מעלה בעזרת רגלך את דוושת המעצור האדומה.

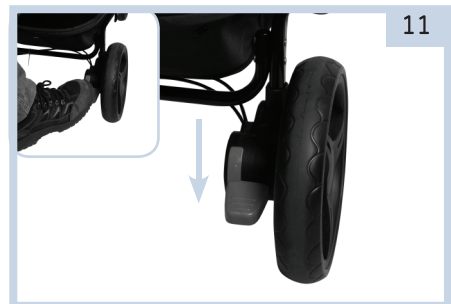

11 על מנת לנעול את הגלגלים האחוריים, לחץ מטה בעזרת רגלך, את דוושת המעצור האדומה שממוקמת ליד הגלגל האחורי.

**אזהרה:** תמיד יש להשתמש במעצורים כאשר העגלה אינה בתנועה. לעולם אין להשאיר את הילד ללא השגחה.  
**אזהרה:** לעולם אין להשאיר את העגלה עם הילד בתוכה במשטחים משופעים גם כשהמעצורים בשימוש.  
**אזהרה:** גם לאחר שימוש במעצורים יש לוודא את נעילת שני הגלגלים.



## כיוון משענת הגב - 5 מצבים



להרמה של גב המושב יש למשוך את ידית הכוונן המתכתית, ולהרים את משענת הגב - למצב הרצוי. כעת ניתן לעזוב את ידית הכוונן המתכתית, יש לוודא שמשענת הגב מאובטחת במקומה.



להשכבה של גב המושב יש למשוך את ידית הכוונן המתכתית, ולהוריד את משענת הגב - למצב הרצוי. כעת ניתן לעזוב את ידית הכוונן המתכתית, יש לוודא שמשענת הגב מאובטחת במקומה.

## כיוון הגגון



לסגירת הגגון דחוף פנימה את הגגון עד לסגירה מלאה.



לפתיחת הגגון משוך אותו קדימה עד לפתיחה מלאה.

**אזהרה:** יש לוודא סגירה מלאה של הגגונים לפני סגירת העגלה וקיפולה.



18

לסגירת חלונית ההצצה, הורד את הכיסוי מטה.



17

לפתיחת חלונית ההצצה, הרם את הכיסוי מעלה.

מגן שמש:



20

לסגירת מגן השמש, קפל פנימה את המגן לקידמת הגגון.



19

לפתיחת מגן השמש, משוך החוצה את המגן מקידמת הגגון.

### רצועות הבטיחות

לעגלה זו מערכת של 5 רצועות בטיחות הכוללות שתי רצועות כתף, שני פתחי תאום לגובה רצועת הכתפיים, רצועת מותניים ורצועת מפשעה.

- א, ב: שן אבזם היד הימנית.
- ג, ד: שן אבזם היד השמאלית.
- ה: בית האבזם.
- ו: מחוון כיוון הרצועות.

**אזהרה:** ילדך צריך להיות חגור תמיד. לבטיחות ילדך יש לחגור אותו תמיד.

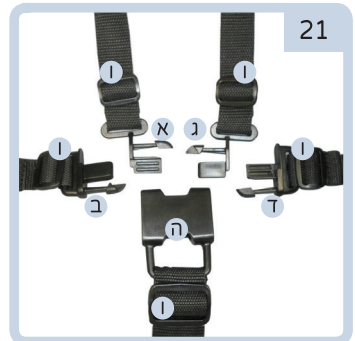

1. על מנת לחגור את ילדך, מקם את שן אבזם היד הימנית (ב) על גבי שן אבזם היד הימנית (א).
2. אחוז יחדיו את שתי שיני אבזם היד הימנית (א+ב) והכנס אותם לבית האבזם (ה) עד השמע קליק הנעילה.
3. חזור על 2 השלבים הקודמים עם יד שמאל (ג+ד).
4. ברגע שכל הרצועות חוברו לבית האבזם (ה), כוון והתאם את הרצועות בעזרת מחווני כיוון הרצועות (ו) עד להתאמה מלאה.
5. לשחרור הרצועות, לחץ בו זמנית על השיניים העליונות והתחתונות (א+ב+ג+ד), הרצועות ישתחררו מבית האבזם.

## אזהרה: כוון והתאם תמיד את הרצועות לאחר שינוי מצב השכיבה/ישיבה של הילד.

### כיוון גובה רצועות כתפיים:

התאמת גובה הרצועות - יש להתאים את גובה הרצועות לגובה כתפי הילד, ולהשחיל את הרצועה דרך חריץ הרצוי במשענת הגב, לאחר הושבת הילד בעגלה יש לחבר את רצועות הכתפיים יחד עם רצועת המותן להדק ולחגור.  
להסרה - יש לדחוף את אבזם המעצור הרצועה דרך החריץ לכיוון חזית משענת הגב ולשחרר, התפס ברצועת המפשעה..  
את רצועות הכתפיים ניתן להסיר לניקוי או בשלב מאוחר יותר הילד גדל ורוצים להשתמש ברצועות מותניים ומפשעה בלבד.

## אזהרה: לאחר הסרת רצועות הבטיחות (לצורך ניקוי) יש להחזירם בצורה הטובה ביותר ולוודא שהרצועות מחוברות היטב לנקודת העגינה. כדי לוודא שהרצועה מחוברת היטב לאחר ההתקנה יש למשוך ברצועות.

### רצועת המותניים:

לשחרור רצועת המותניים, משוך החוצה את הרצועה העליונה והתחתונה, דרך האבזם כמתואר בתצלום.  
להתאמת הרצועה, הזז את הרצועה התחתונה עד שתגיע למקומה ומשוך את עודפי הרצועה העליונה עד להידוק.  
להסרת רצועות המותניים (לצורך ניקוי) יש להוציא את הרצועה דרך החריץ מתחת לריפוד, במשענת הגב, ולשחרר את התפס ברצועת המפשעה.



מומלץ תמיד להשתמש ברצועת הקשירה, לאבטחת העגלה. וודא שכף ידך מושחלת דרך לולאת הרצועה כמתואר בצילום.



פגוש קדמי

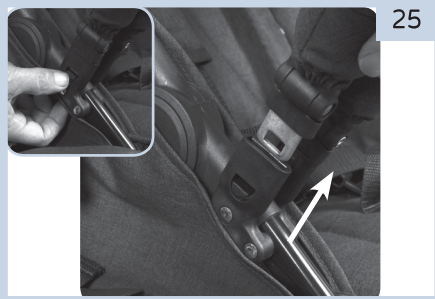

להסרת הפגוש, יש ללחוץ על כפתור בצד ולמשוך החוצה את הפגוש עד לשחרור מלא.

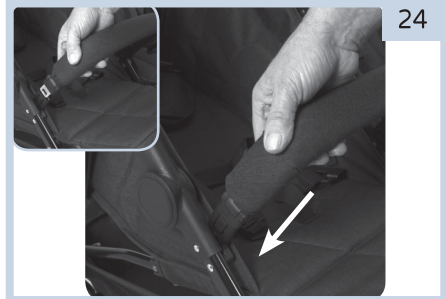

לחיבור הפגוש יש לכוונו לחורים המתאימים בשני צידי העגלה, ולהכניס עד השמע "קליק" הנעילה.

מנח הרגליים - 3 מצבים



לאחר ששני הכפתורים נלחצו, כוון ידנית את מנח הרגליים למצב הרצוי.

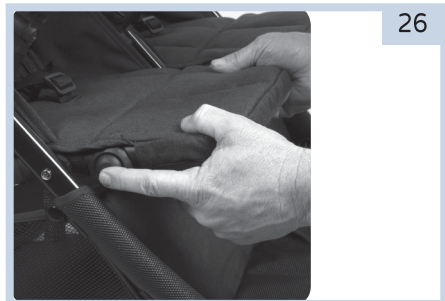

ניתן לכוון את מנח הרגליים לשלושה מצבים לנוחיות מרבית לילדך. יש ללחוץ על שני הכפתורים מצידי מנח הרגליים.

## קיפול העגלה

29

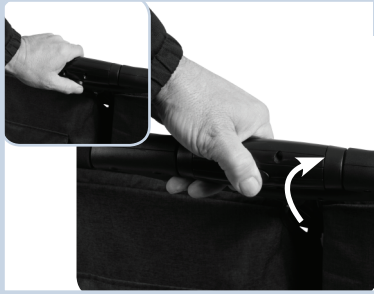

לחץ על כפתור הפלסטיק שעל הידית ובמקביל סובב את ידית העגלה קדימה - ודחוף מטה לקיפול.

28



לפני קיפול העגלה וודא ששני הגגונים סגורים. ושתי משענות הגב במצב שכיבה.

31



יש לנעול את העגלה עם וו הנעילה הממוקם בצידי העגלה. ביצוע נעילת העגלה ימנע סכנת פתיחת העגלה בטעות.

30



המשך לדחוף מטה את העגלה עד לקיפולה המלא.

## טיפול ואחזקה

יש לדאוג באופן שוטף לניקוי ותחזוקה של העגלה. הניקוי יתבצע ע"י מבורגר בלבד.

- ניתן לנקות את חלקי הריפוד עם מטלית לחה וחומרי ניקוי ביתיים.
- ניתן לנקות את חלקי הפלסטיק והמתכת עם מטלית יבשה למניעת היווצרות חלודה.
- אין להשתמש בחומרי הלבנה, אין להכניס את הריפוד למייבש, אין לגהץ ואין לנקות בניקוי יבש.
- כל תקופה יש לבדוק את הגלגלים ולשמנם בעת הצורך, יש לנקות אותם מחול ומאבק.
- יש לבדוק שכל חלקי העגלה שלמים, אינם שבורים או אם ישנם חלקים שחסרים יש לפנות ליבואן לתיקון והשלמה.
- כאשר העגלה אינה בשימוש יש לאחסן אותה במקום נקי ויבש וללא חשיפת שמש.

