



# כסא אוכל Silver™

הוראות שימוש וטיפול



משווק ע"י **דוורון**

היצרן: CIXI YIQIN CHILDREN Co., Ltd, סין

שם דגם יצרן: YQ008S שם דגם יבואן: Silver

היבואן: דוורון יבוא ויצוא בע"מ, א.ת. ג'וליס

ח.פ. 511345241 טל': 04-9966333 [www.davron.co.il](http://www.davron.co.il)

# חשוב: שמרו לשימוש עתידי קראו בקפידה!

יש לקרוא בעיון את ההוראות שלהלן לפני השימוש,  
ולשמור עליהן לצורך התייחסות בעתיד.  
אי קיום הוראות אלה עלול לסכן את הילד.

השימוש בכיסא האוכל מיועד לילד המסוגל לשבת בכוחות עצמו בגילאי  
6-36 חודשים ועד משקל של 15 ק"ג.

אזהרה: יש למלא בקפידה אחר ההוראות היצרן.

אזהרה: אין להשאיר את ילדך ללא השגחה.

אזהרה: הרכבת הכיסא תעשה בידי מבוגר בלבד.

אזהרה: יש לוודא שהכיסא הורכב כראוי לפני השימוש.

אזהרה: יש לוודא שהכיסא פתוח ומאובטח לפני הושבת הילד.

אזהרה: יש להרחיק את הילד מהכיסא בזמן ההרכבה.

אזהרה: אין לבצע שינויים בכיסא כאשר הילד יושב בו.

אזהרה: יש לחגור את הילד בכל עת לכיסא.

אזהרה: יש לוודא שרתמת הבטיחות מותאמת לילד כראוי.

אזהרה: המגש לבדו לא מבטיח את בטיחות ילדך, יש להשתמש

תמיד ברצועות הכתפיים.

אזהרה: יש להיות ערניים לגבי הסיכון של אש גלויה ומקורות

אחרים של חום גבוה בקרבת הכיסא, כגון: תנורי חימום

חשמליים, תנורי גז, שמש ישירה וכו'.

אזהרה: יש להשתמש בכיסא רק על משטחים שטוחים ויציבים

ולא בקרבת מדרגות.

אזהרה: אין לאפשר לילד לטפס על הכיסא, להתלות עליו או

לשחק בו.

אזהרה: למניעת חנק, יש להרחיק את הכיסא מחוטים, שרוכים או

סרטים ואין להניח עליו חפצים קטנים הניתנים לבליעה.

**אזהרה:** אין להושיב בכיסא יותר מילד אחד בכל פעם.

**אזהרה:** כאשר הכיסא אינו בשימוש, יש להרחיקו ולהרחיק את

המגש מהישג ידם של ילדים.

**אזהרה:** יש לבדוק תקופתית את תקינותם של חלקי הכיסא ולתקן/

להחליף במידת הצורך.

**אזהרה:** אין להשתמש בחלקי חילוף או אביזרים שלא אושרו

על-ידי היצרן או המפיץ.

**אזהרה:** אין להשתמש בכיסא האוכל במידה וחסר חלק או שנמצא

חלק שבור.

**אזהרה:** אין להשתמש בכיסא האוכל אלא אם כל הרכיבים

הותאמו וכווננו כראוי.

### חלקי כסא האוכל

לפני ההרכבה אנא וודא שכל חלקי הכסא נמצאים ולא חסר אף חלק. במידה וחסר אנא פנה ליבואן.

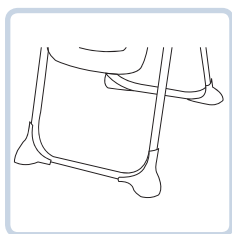

רגליות קדמיות עם  
גלגלים מקובעים 1X  
רגליות אחוריות 1X

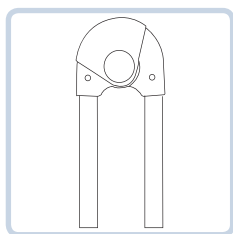

מנגנון רגליים 2X  
(1 שמאלי + 1 ימני)

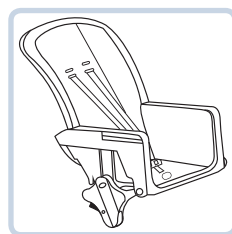

יחידת מושב 1X

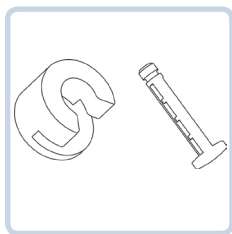

חלקי קיבוע 2X

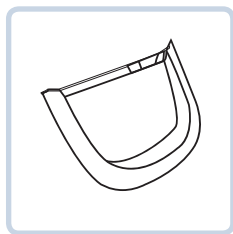

מנח רגליים 1X

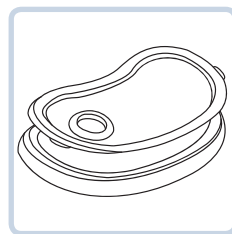

מגש אוכל  
בעל 2 חלקים 1X

## הרכבת כסא האוכל

### הרכבת המושב- אחוז את אחד ממנגנוני

רגלי הכיסא. לחץ על הכפתור שבמרכז החיבור (א) ופתח את הרגליים על-ידי הרחקתן זו מזו עד להישמע "קליק" הנעילה. שחרר את הכפתור. חזור על הפעולה עבור המנגנון השני. אחוז את מושב הכיסא וחבר אותו בכיוון המתאים לבסיסי הרגליים (איור 1).

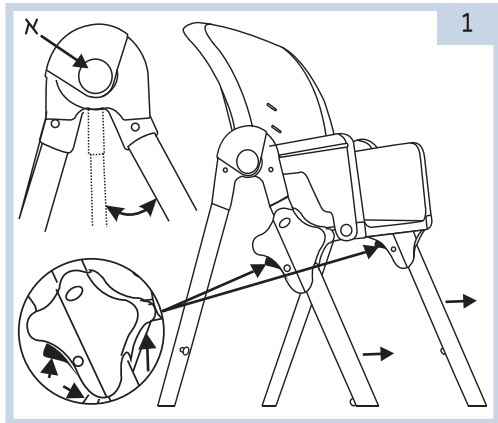

1

### חיבור הרגליים- אחוז את הרגליים הקדמיות

בעלות הגלגלים המקובעים וחבר אותן למקום המתאים עד להישמע "קליק" הנעילה. חזור על הפעולה עבור הרגליים האחוריות (איור 2).

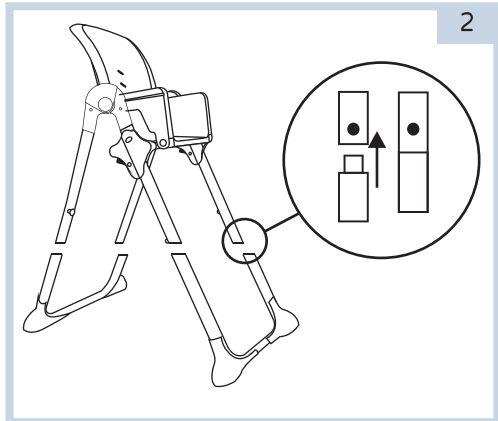

2

### הרכבת מנח הרגליים- אחוז את מנח

הרגליים וחבר אותו למקום המתאים בתחתית מושב הכיסא. קבע אותו בעזרת מחברי הפלסטיק המצורפים (איור 3).

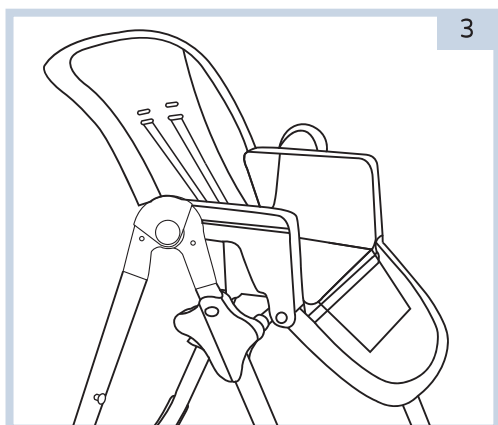

3

**הרכבת המגש - אחוז את המגש בכיוון המתאים. לחץ על הידיות המצויות בצד תחתית המגש (ב) והכנס אותו למסילות המתאימות (ג) המצויות בצדי המושב (איור 4). למגש 3 מצבי נעילה כמתואר על משענת היד. יש לוודא שהמגש הוכנס וננעל כראוי באחד משלושת המצבים המתאימים על-ידי הזזה קלה עד לשמיעת "קליק" הנעילה.**

**שימוש במגש -** למגש מצורף חלק עליון הניתן להסרה במקרה הצורך (איור 5). כאשר לא בשימוש, המגש ניתן לאחסון בצמוד לחלק האחורי של הרגליים.

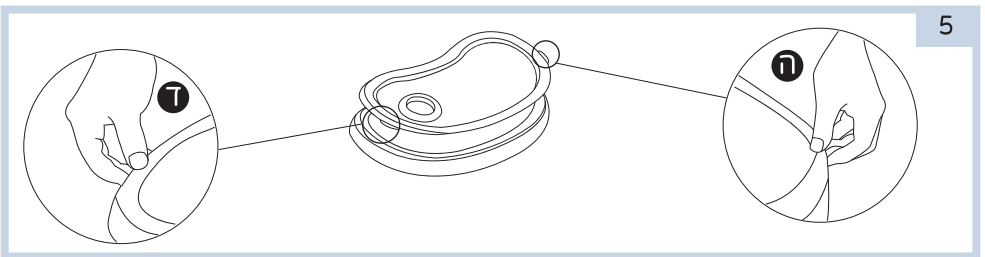
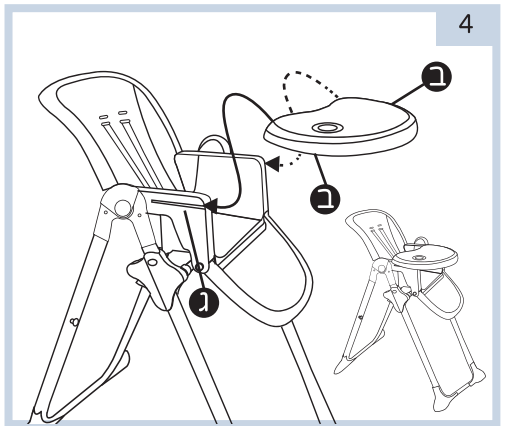

**שימוש ברצועות -** כיסא האוכל מצויד ברתמת בטיחות בעלת 5 נקודות עגינה. על מנת לפתוח את נעילת הרצועות יש ללחוץ על הכפתור הממוקם במרכז האבזם (א). על מנת לחגור את הילד יש להכניס את כל הקליפסים למקום המתאים באבזם עד להישמע קליק נעילה (ב). יש לוודא שאורך הרצועות מותאם לגוף ילדכם. ניתן לכוון את הרצועות לאורך המתאים ע"י משיכתן או שחרורן במידת הצורך (ג).

כמו כן, לרצועות הכתפיים ישנם 2 מצבי גובה. יש להתאים את גובה הרצועות לגובה כתפי ילדכם. על מנת לשנות את הגובה יש להוציא את הרצועות דרך החריצים שבמשענת הגב ולהכניסן בחריצים בגובה המתאים. יש לוודא ששתי הרצועות הוכנסו בגובה זהה.

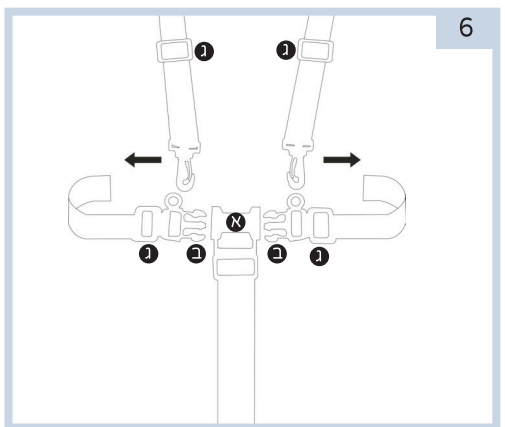

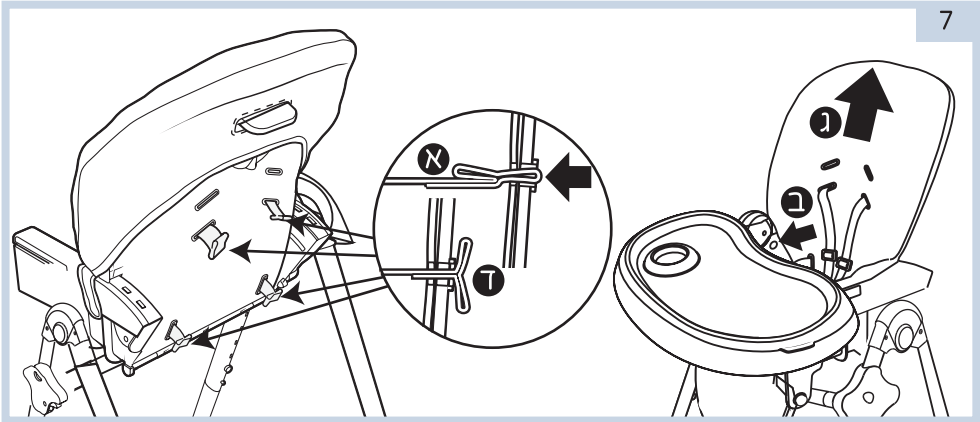

**הסרת הריפוד-** ניתן להסיר את הריפוד מהכיסא לצורך ניקיונו. ראשית יש להסיר את הרצועות ע"י העברתן דרך החורים המתאימים ומשיכתן החוצה. כעת ניתן להסיר את הריפוד ממסגרת הכיסא ומצדן הפנימי של משענות הידיים (ג+ב). הרכבת הריפוד תבצע בסדר הפוך לסדר ההסרה. יש לוודא התקנה ונעילה נכונה של רצועות הבטיחות לפני השימוש (א+ד). יש לוודא שכנפי הרצועה פתוחים (ד) (איור 7).

**התאמת גובה המושב וזווית המשענת-** בעל 3 מצבי משענת גב, למושב 6 מצבי גובה. על מנת להרים / להוריד את המושב יש ללחוץ בו זמנית על הכפתורים שבצדי הרגליים ולהזיז את המושב למצב הרצוי. יש לוודא נעילה של המושב לפני הושבת הילד בתוכו. על מנת לשנות את זווית המשענת יש ללחוץ על הכפתור שממוקם בראש גב המושב ולהטות אותה עד למצב הרצוי (איור 8).

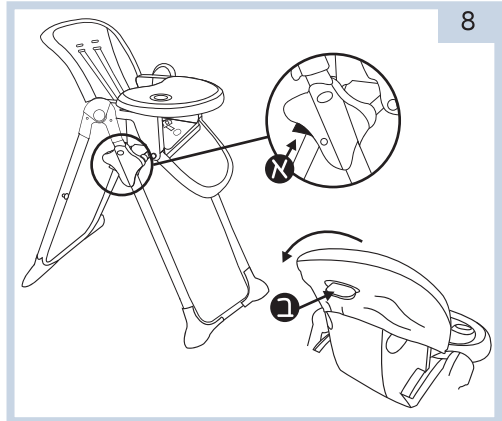

**קיפול הכיסא - לקיפול קומפקטי יותר יש לפרק תחילה את מגש האוכל ולהצמידו לרגליים האחוריות במקום המיועד לכך. על מנת לקפל את הכיסא יש להוריד את המושב למצב הנמוך ביותר ולאחר מכן ללחוץ על הכפתורים שבצדי מנגנוני חיבור הרגליים ולקרר את הרגליים האחוריות לקדמיות. יש לוודא שהכיסא נעול כראוי לפני העמדתו בחופשיות (איור 8).**

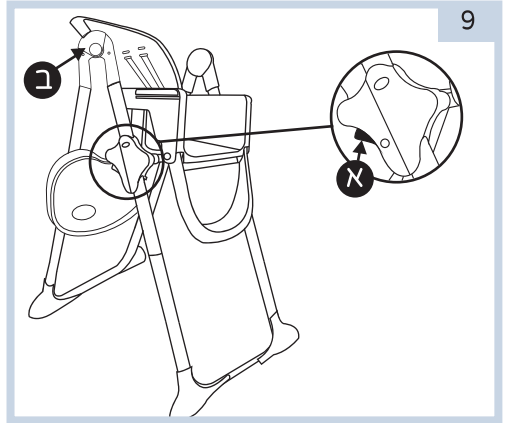

### נקיון ותחזוקה

- יש לנקות תקופתית את הכיסא באמצעות מטלית לחה וסבון ביתי וליבש בעזרת מטלית יבשה. אין להשתמש בחומרים כימיים.
- יש לאחסן את הכיסא במקום יבש ומוצל.
- יש לבדוק תקופתית את תקינות חלקי הכיסא ולתקנם/ להחליפם במידת הצורך.
- יש להשתמש רק בחלקי חילוף ואביזרים המאושרים / מסופקים על-ידי היצרן או המפיץ.

