

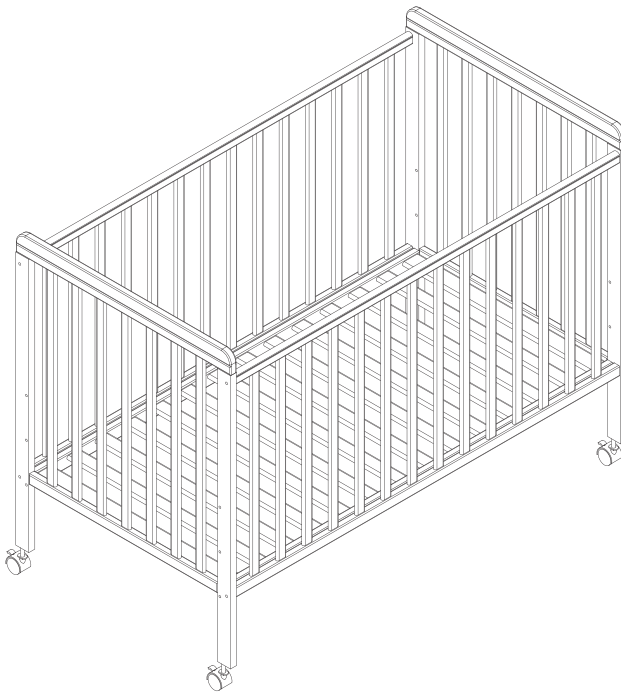

מיטה לתינוק 127x66 cm Daytona™

הוראות שימוש וטיפול



Shop Online
www.twigy.co.il

משווק ע"י **דוורון**

היצרן: King - Made Industrial Co.,Ltd, סין
שם דגם יצרן: KM103A שם דגם יבואן: Daytona™ 127x66 CM
היבואן: דוורון יבוא ויצוא בע"מ, א.ת. ג'וליס
ח.פ. 511345241 טל': 04-9966333 www.davron.co.il

חשוב! יש לשמור לשימוש עתידי קראו בקפידה!

יש לקרוא בעיון את ההוראות שלהלן לפני השימוש,
ולשמור עליהן לצורך התייחסות בעתיד.
אי קיום הוראות אלה עלול לסכן את הילד.

אזהרה:

מיטה זו מיועדת לשימוש לתינוק מגיל לידה.

אזהרה:

אין להשתמש במזרן שעוביו הינו מעל 8 ס"מ!

מידות המזרן המומלץ הן 127-125x66-64 ס"מ.

אזהרה:

יש לשים לב לסכנה בהשאת דבר כלשהו במיטה העלול

לשמש מאחז לרגל, או המהווה סכנת חנק.

אזהרה:

יש לוודא שכל אבזרי ההרכבה מחוזקים, משום שקיים

חשש שהתינוק עלול להילכד באברי גופו או בבגדיו (למשל

חוטים, צווארונים, סרטים לתינוקות), ולהסתכן בחנק.

אזהרה:

אם בקרטון המיטה קיים כיסוי פלסטיק (ניילון), חובה

להרחיקו ו/או להשמידו לפני השימוש במיטה, זאת על

מנת למנוע חנק. יש להרחיק כיסוי זה מהישג ידם של

תינוקות וילדים.

אזהרה:

יש להניח את המיטה על רצפה אופקית.

אזהרה:

אסור לאפשר לילדים לשחק ללא השגחה בקרבת המיטה

כאשר התינוק נמצא בתוכה.

אזהרה:

חובה לנעול את 4 גלגלי המיטה במקביל המקובע כאשר

התינוק נמצא בה ללא השגחה.

אזהרה:

אסור בתכלית האיסור בהפעלת מקורות אש, חום גבוה

(כגון תנורי חימום על גז, חשמל, וכדומה) בקרבת המיטה.

אזהרה:

אין להשתמש במיטה במידה ואחד מחלקיה שבורים,

פגומים או חסרים.

אזהרה:

על מנת למנוע מוות פתאומי מומלץ להשכיב את התינוק

על גבו ולא על בטנו, אלא אם הרופא המליץ אחרת.

אזהרה:

אין להשאיר שום דבר במיטה ואין למקם את המיטה קרוב למוצר אחר, כגון שרוכים וחבלים של וילון אשר עלול ליצור סכנת חנק.

אזהרה:

אין למקם את המיטה ליד חלונות עליהם תלויים וילונות או כל מקום אחר שיש בו חוטים, חבלים או עצמים אחרים שעלולים לגרום לחנק.

אזהרה:

אין להשתמש במזרון מים עם מיטה זו.

אזהרה:

אין להוסיף למזרון כריות, ריפודים ומזרונים מכיוון שהתינוק עלול להילכד ביניהם.

אזהרה:

בעת הרכבת המיטה יש להרחיק את כל החלקים הקטנים והאריזות מהישג ידם של ילדים.

אזהרה:

יש להשתמש אך ורק בחלקי חילוף שאושרו ע"י היצרן או היבואן.

אזהרה:

יש לבדוק באופן שוטף את המיטה ולהדק במידת הצורך.

אזהרה:

אין להשתמש ביותר ממזרון אחד עבור מיטה זו.

אזהרה:

אין להשתמש במיטה כאשר הילד מצליח לצאת מתוכה בכוחות עצמו.

אזהרה:

עובי המזרן יהיה כזה שהגובה הפנימי (מפני השטח של המזרן עד לקצה העליון של מסגרת המיטה) יהיה לפחות 500 מ"מ, כשתחתית המיטה נמצאת בתנוחתה הגבוהה ביותר, ולפחות 200 מ"מ, כשתחתית המיטה נמצאת בתנוחתה הגבוהה ביותר.

אזהרה:

מידות האורך והרוחב של המזרן לא יותירו מרווח העולה על 30 מ"מ בין דפנות המיטה למזרן.

אזהרה:

אם תותקן במיטה כילה, יש להסירה כאשר התינוק מגיע לגיל שנה.

לתשומת ליבך: התחתית (תושבת המזרן) של מיטה זו מתכווננת. המיקום הנמוך ביותר הוא גם הבטוח ביותר. ברגע שהתינוק בוגר דיו כדי לשבת זקוף, יש להשתמש במיקום זה.

לתשומת ליבך: עובי המזרן שמופיע במדבקת הסימון שעל גבי המיטה הינו העובי של המזרן המומלץ.

انه مهم! احتفظ بها للاستخدام في المستقبل اقرأ بعناية!

يرجى قراءة التعليمات أدناه بعناية قبل الاستخدام.
والاحتفاظ بها للرجوع إليها في المستقبل.
قد يؤدي عدم الامتثال لهذه التعليمات إلى تعريض الطفل للخطر.

تحذير: هذا السرير مخصص لاستخدام الرضيع منذ الولادة.

تحذير: لا تستخدم مرتبة يزيد سمكها عن 8 سم!

أبعاد المرتبة الموصى بها هي 64-66x125-127 سم.

تحذير: انتبه لخطر ترك شيء في السرير يمكن استخدامه كراحة للساق ، أو خطر الاختناق.

تحذير: من الضروري التأكد من أن جميع ملحقات التجميع معززة ، لأن هناك خوفاً من أن يعلق الطفل في

أجزاء جسمه أو في ملابسه (على سبيل المثال ، الخيوط ، الياقات ، شرائط الأطفال) ، وخطر الاختناق.

تحذير: إذا كان هناك غطاء بلاستيكي (نايلون) في كرتونة السرير ، فيجب إزالته و / أو إتلافه قبل استخدام

السرير ، وذلك لمنع الاختناق. احتفظ بهذا الغطاء بعيداً عن متناول الأطفال والرضع.

تحذير: يجب وضع السرير على أرضية أفقية.

تحذير: لا تسمح للأطفال باللعب بدون إشراف بالقرب من السرير عندما يكون الطفل بداخله.

تحذير: من الضروري قفل العجلات الأربع للسرير في وضعها الثابت عندما يكون الطفل بداخلها دون إشراف.

تحذير: يمنع منعاً باتاً تشغيل مصادر النار والحرارة العالية (مثل سخانات الغاز والكهرباء وما إلى ذلك)

بالقرب من السرير.

تحذير: لا تستخدم السرير إذا كان أي من أجزائه مكسوراً أو تالفاً أو مفقوداً.

تحذير: للوقاية من الموت المفاجئ يوصى بوضع الطفل على ظهره وليس على بطنه إلا إذا أوصى الطبيب بغير

ذلك.

تحذير: لا تترك أي شيء في السرير ولا تضع السرير بالقرب من منتج آخر ، مثل الأربطة وأسلاك الستارة التي قد تسبب خطر الاختناق.

تحذير: لا تضع السرير بالقرب من النوافذ التي تتدلى عليها ستائر أو أي مكان آخر به أسلاك أو حبال أو أشياء أخرى يمكن أن تسبب الاختناق.

تحذير: لا تستخدم مرتبة مائية مع هذا السرير.

تحذير: لا تضيفي الوسائد أو البطانات أو المراتب إلى المرتبة لأن الطفل قد يعلق بينها.

تحذير: عند تجميع السرير ، احتفظ بجميع الأجزاء الصغيرة والتعبئة بعيداً عن متناول الأطفال.

تحذير: يجب استخدام قطع الغيار المعتمدة من قبل الشركة المصنعة أو المستورد فقط.

تحذير: يجب فحص السرير بانتظام وتشديده إذا لزم الأمر.

تحذير: لا تستخدم أكثر من مرتبة واحدة لهذا السرير.

تحذير: لا تستخدم السرير عندما يتمكن الطفل من الخروج منه بمفرده.

تحذير: سيكون سمك المرتبة بحيث يكون الارتفاع الداخلي (من سطح المرتبة إلى حافة السرير ، وإطار السرير ،

والسرير) لا يقل عن 500 مم ، عندما يكون قاع السرير في أقصى حد وضع مريح ولا يقل عن 200 مم ، عندما يكون الجزء السفلي من السرير في الوضع الأكثر راحة.

تحذير: أبعاد المرتبة وطولها وعرضها لن تترك مسافة تزيد عن 30 مم بين جوانب السرير والمرتبة.





تحذير: إذا كان سرير الأطفال مثبتاً في السرير ، فيجب إزالته عندما يبلغ الطفل عامًا واحدًا من العمر.

يرجى ملاحظة: الجزء السفلي (حامل المرتبة) لهذا السرير قابل للتعديل. الموضع الأدنى هو الأكثر أماناً أيضاً. بمجرد أن ينضج الطفل بما يكفي ليجلس في وضع مستقيم ، يجب استخدام هذا الوضع.

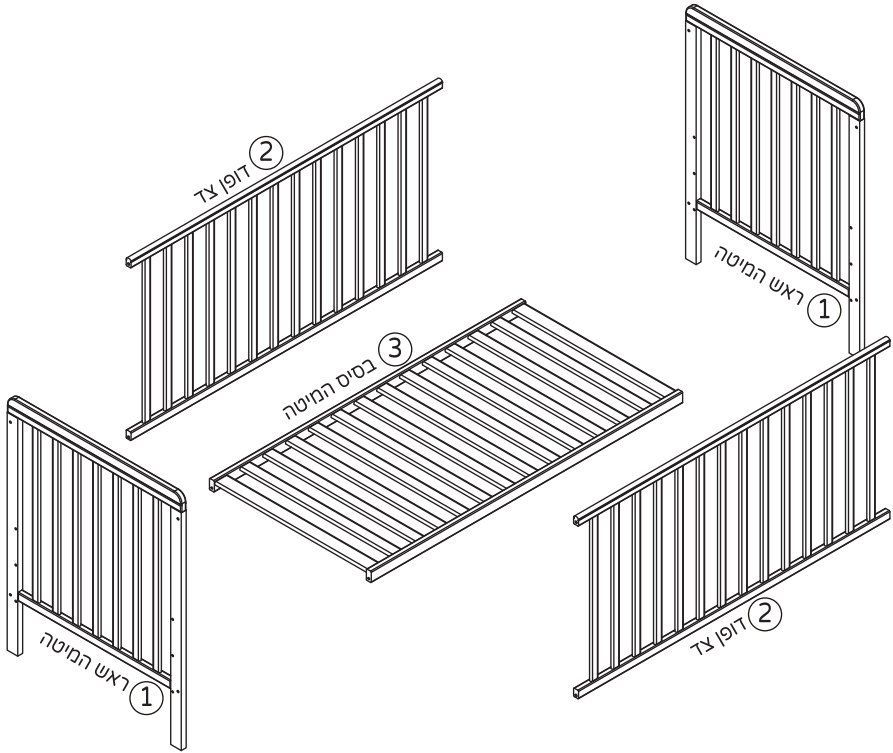
يرجى ملاحظة: سماكة المرتبة التي تظهر على ملصق العلامات أعلى السرير هي سماكة المرتبة الموصى بها.

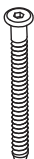
רשימת החלקים:

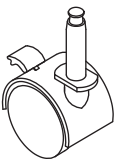

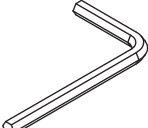
A	B	C	D	E
				
M6*60 x12	x12	x4	דיסקית פלסטיק x12	מפתח אלן x1

הרכבת המיטה:

חבר את ארבעת
הגלגלים לרגליים
בראש המיטה.

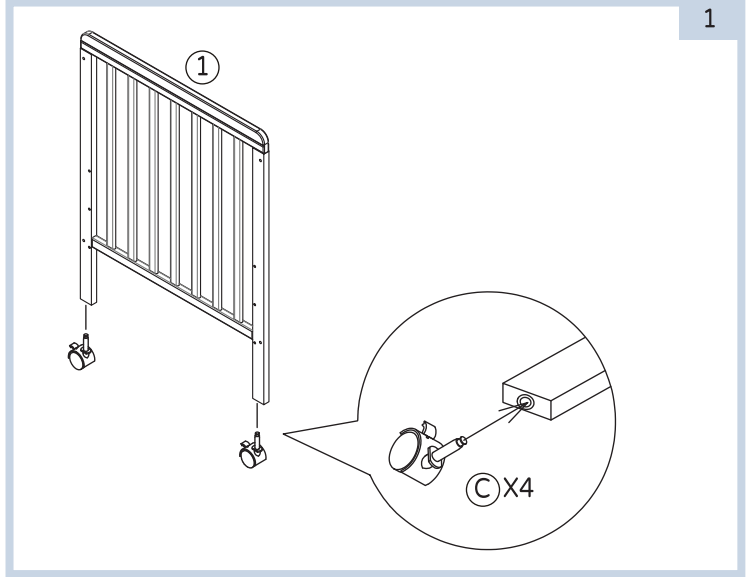

חבר בין 2 ראשי
המיטה ובסיס
המיטה ע"י השחלת
אום הנעילה (B)
לחור בקצה התחתון
של המיטה. יש
להשחיל את הבורג
(A) לדיסקית (D)
ולהעבירם דרך
החור המיועד בראש
המיטה ולהבריגם
לאום בבסיס
המיטה. אין צורך
בשלב זה להבריג
באופן מוחלט.
חזור על פעולה זו
בשאר החיבורים.
קעת יש לחזק את
כל הברגים.

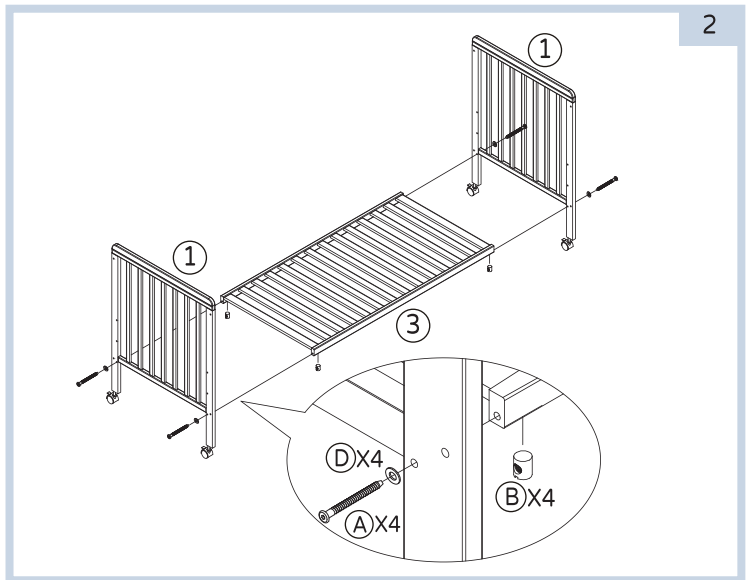

יש לחזור על אותן פעולות עבור התקנת 2 דפנות המיטה.

3

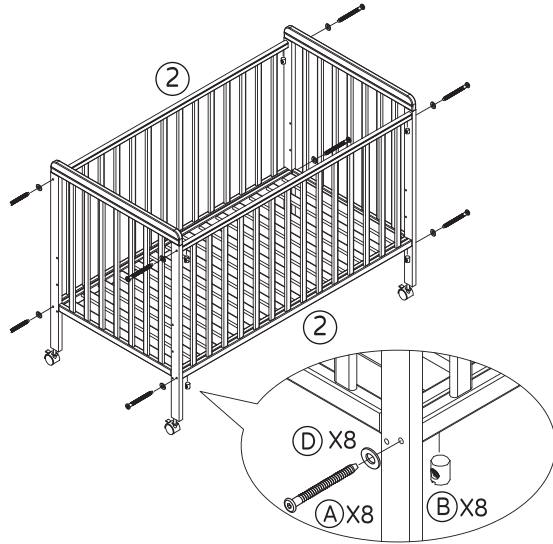

ניתן לכוון את בסיס המיטה ל-3 גבהים.

3

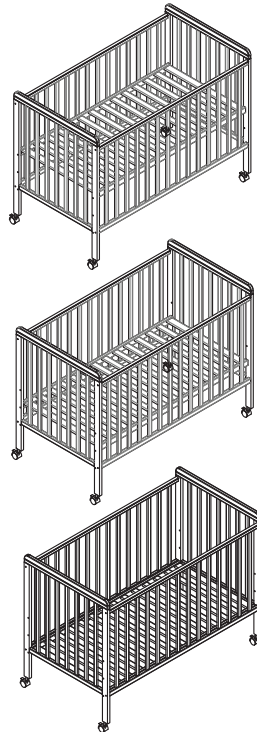

ניקוי ואחזקה:

- על מנת להאריך את חיי המוצר, יש לבדוק ולתחזק בהתאם להוראות:
- הניקוי חייב להיעשות על ידי מבוגר.
 - לניקוי יש להשתמש בסבון עדין ומטלית לחה ולייבש באמצעות מטלית יבשה.
 - אין להשתמש בחומרי ניקוי או חומרי הלבנה.
 - יש לבדוק תקופתית את תקינות חלקי המיטה ולתקן בהתאם.
 - כאשר המיטה לא בשימוש יש לאחסנה במקום מוצל ויבש, הרחק מהישג ידם של ילדים.

