

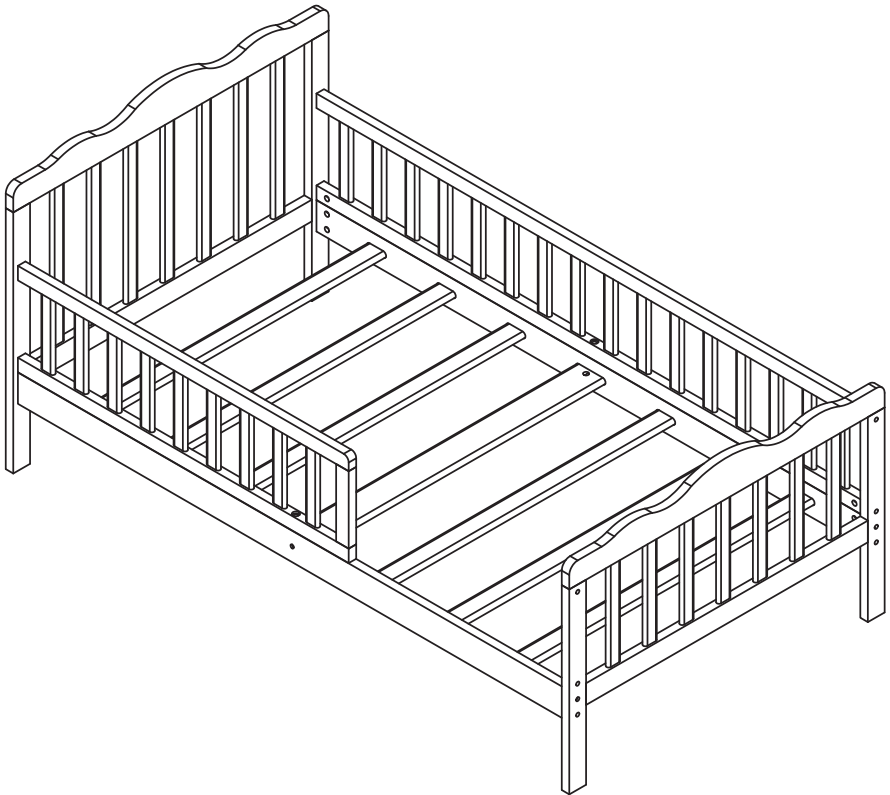

מיטת מעבר Melody V2™

הוראות שימוש וטיפול



משווק ע"י **דורון**

היצרן: QingDao Evergreen Wooden Co.,Ltd, סין

שם דגם יצרן: Melody V2 שם דגם יבואן: Melody V2

היבואן: דורון יבוא ויצוא בע"מ, א.ת. ג'וליס

ח.פ. 511345241 טל': 04-9966333 www.davron.co.il

חשוב: שמרו לשימוש עתידי קראו בקפידה!

יש לקרוא בעיון את ההוראות שלהלן לפני השימוש,
ולשמור עליהן לצורך התייחסות בעתיד.
אי קיום הוראות אלה עלול לסכן את הילד.

אין להשתמש במיטה לילד אשר גילו פחות משנה וחצי, או אשר משקלו
עולה על 22.70 ק"ג.

אזהרה: עובי המזרן המומלץ הוא לא יותר מאשר 10 ס"מ.

אזהרה: אין למקם את המיטה מתחת לחלון, מחשש שהילד יכול
לטפס על אדן החלון.

אזהרה: אין להשתמש במזרון מים עם מיטה זו.

אזהרה: לפני השימוש במיטה זו, יש לוודא שכל אביזרי ההרכבה
מחוזקים. בשום אופן אין להבריגם מעל המידה והצורך!

אזהרה: יש לבדוק אם מידות המזרן המומלצות (70/130 ס"מ)
תואמות למיטה.

אזהרה: על מנת למנוע חנק בעת הרכבת המיטה יש להרחיק את
כל החלקים הקטנים ואריזות הניילון מהישג ידם של ילדים.

אזהרה: יש להשתמש אך ורק בחלקי חילוף שאושרו ע"י היצרן או
היבואן.

אזהרה: לעיתים יש לבדוק את המיטה ולהדק חיבורים במידת הצורך.

אזהרה: אסור בתכלית האיסור בהפעלת מקורות אש, חום גבוה
(כגון תנורי חימום על גז, חשמל וכו') בקרבת המיטה.

אזהרה: אין להשתמש במיטה באחד מחלקיה שבורים,
פגומים או חסרים.

אזהרה: יש לאחסן את המיטה לאחר השימוש במקום נקי ויבש.

אזהרה: ניתן לנקות את המיטה במטלית רכה ולחה.

חלקי המיטה

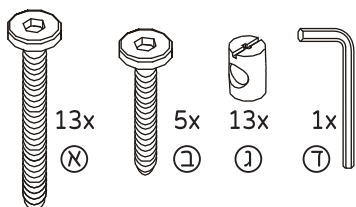
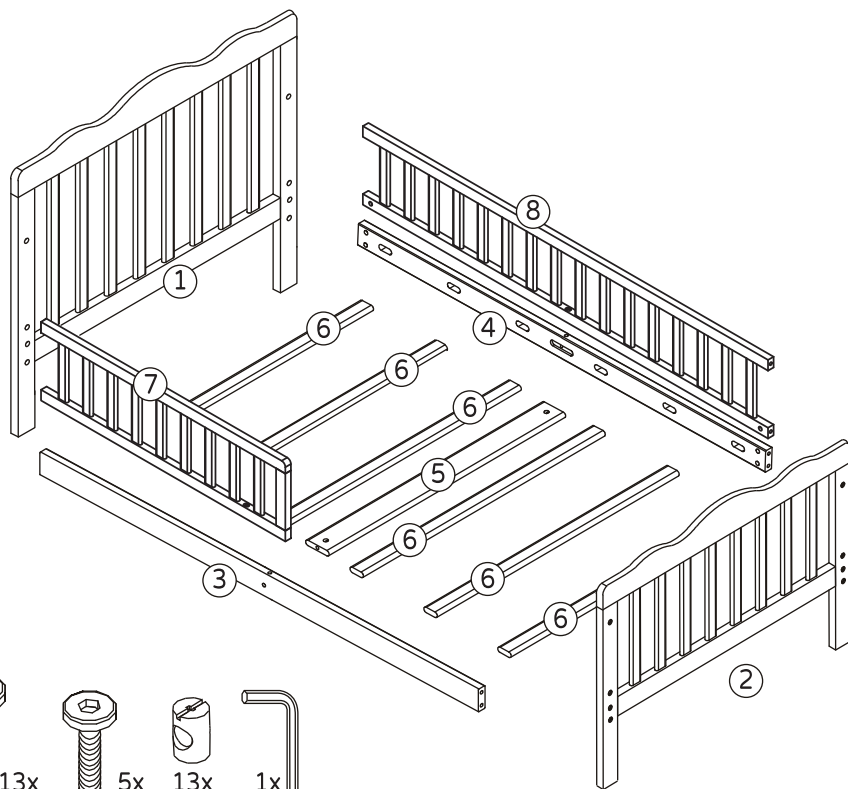

רשימת חלקים-

סימון כמות תיאור

ראש גדול קדמי	1	1
ראש אחורי קטן	1	2
קושרות התחתית: אחת שמאלית	1	3
קושרות התחתית: אחת ימנית	1	4
שלב מרכזי מחבר בין הקושרות	1	5
שלבים של התחתית	6	6
מעקה בטיחות	1	7
מעקה בטיחות	1	8

רשימת פרזול-

סימון כמות תיאור

ברגים ארוכים (60 מ"מ)	13	א
ברגים בינוניים (40 מ"מ)	5	ב
תבריג מחורר	13	ג
מפתח אלן	1	ד

הרכבת המיטה

1

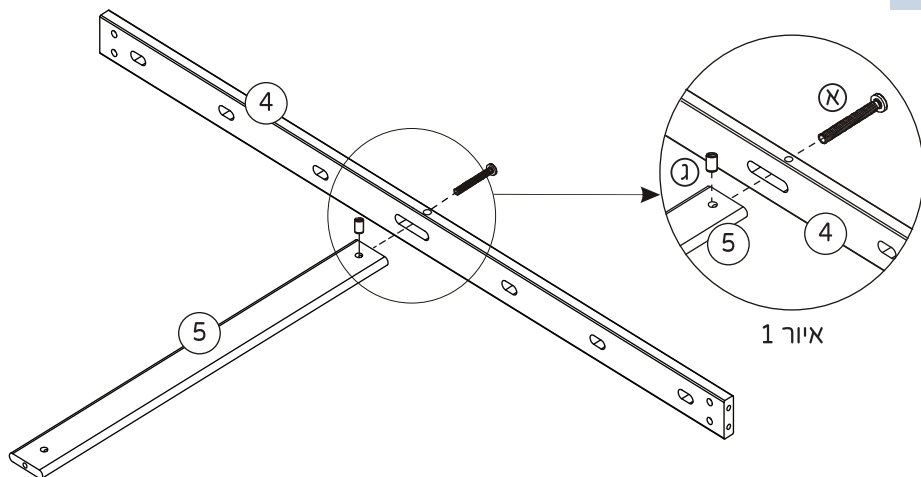

יש להבריג עם מפתח אלן (ד) את השלב המרכזי (5) בנקודות התואמות במרכז הקושרות (איור 1.1). יש להשתמש בברגים הארוכים. אין, בשלב זה, לחזק עד תום את ההברגה.

2

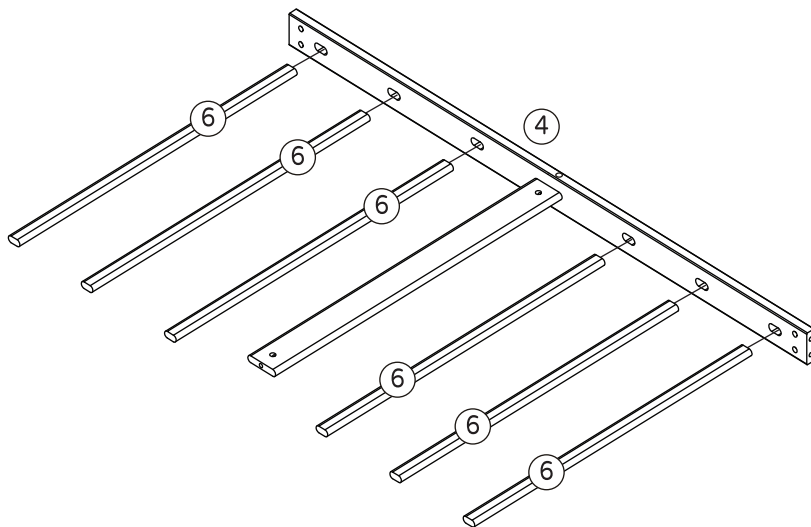

יש להכניס את השלבים (6) למגרעות התואמות בחלק הפנימי של אחת הקושרות (4) (איור 2).

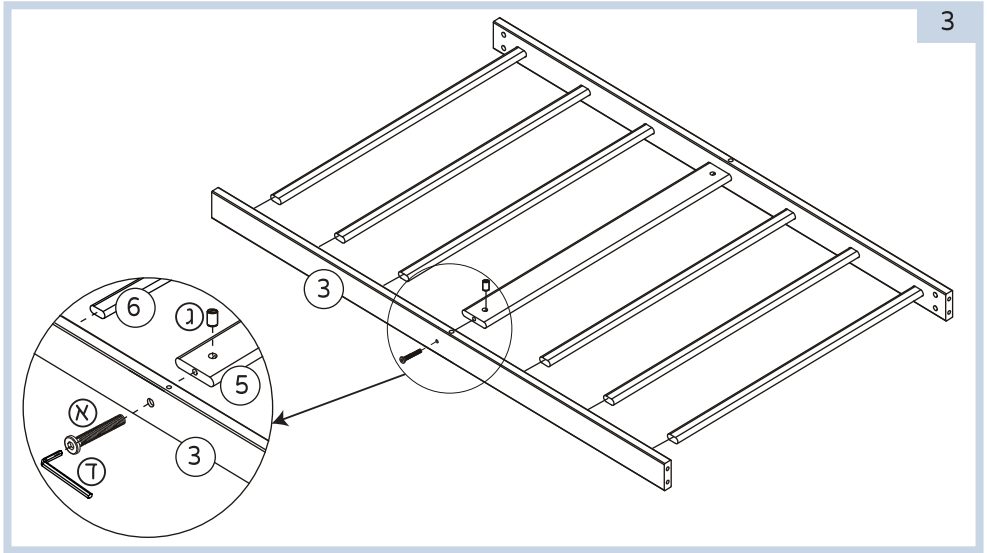

יש לחזור על הפעולה גם בקושרת השנייה (4) עתה יש לחזק את ההברגה! (איור 3).

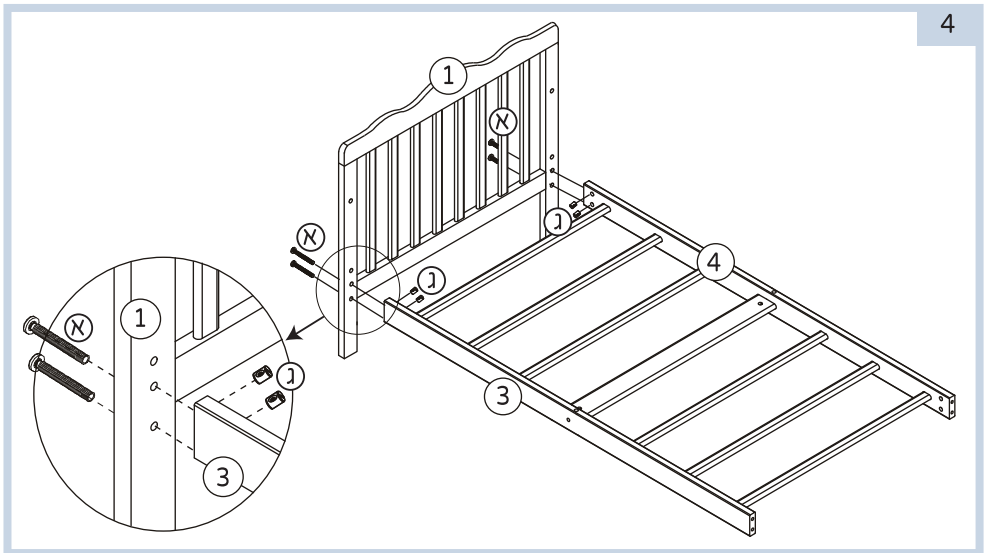

הרכבת הראש הגדול הקדמי לתחתית:

- הכנס את התבריג המחורר (ג) למגרעת בחלק הפנימי של הקושרת (3/4), בצורה שהחלק החלול של התבריג יהיה מופנה לכיוון הבורג (א).
- הברג קלות את הבורג. חזור על פעולה זו בשאר שלושת המקומות בראש המיטה.
- הברג עד תום את כל ארבעת הברגים (איור 4).

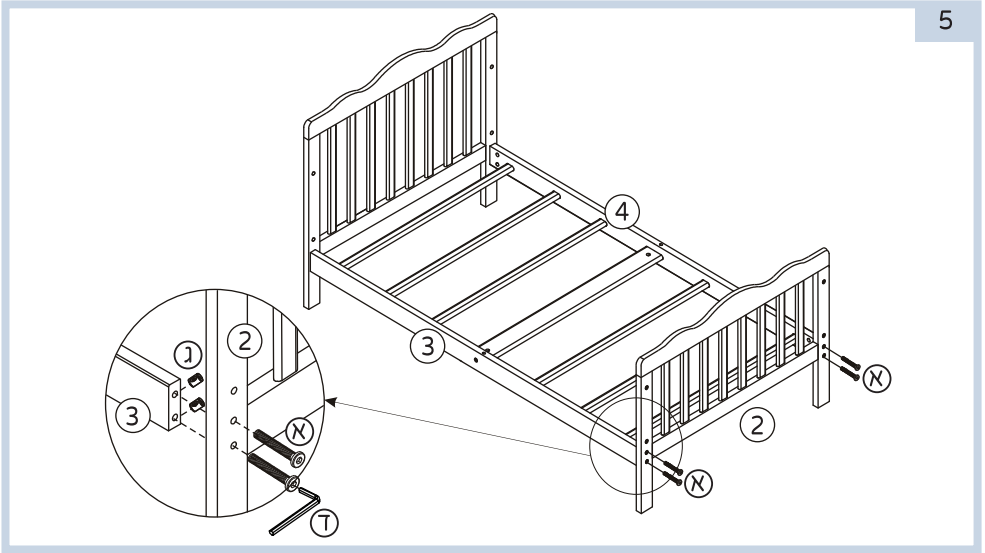

הרכבת הראש הקטן האחורי לתחתית:

- הכנס את התבריג המחורר (ג) למגרעת בחלק הפנימי של הקושרת (3/4), בצורה שהחלק החלול של התבריג יהיה מופנה לכיוון הבורג (א).
- הברג קלות את הבורג. חזור על פעולה זו בשאר שלושת המקומות בראש המיטה.
- הברג עד תום את כל ארבעת הברגים (איור 5).

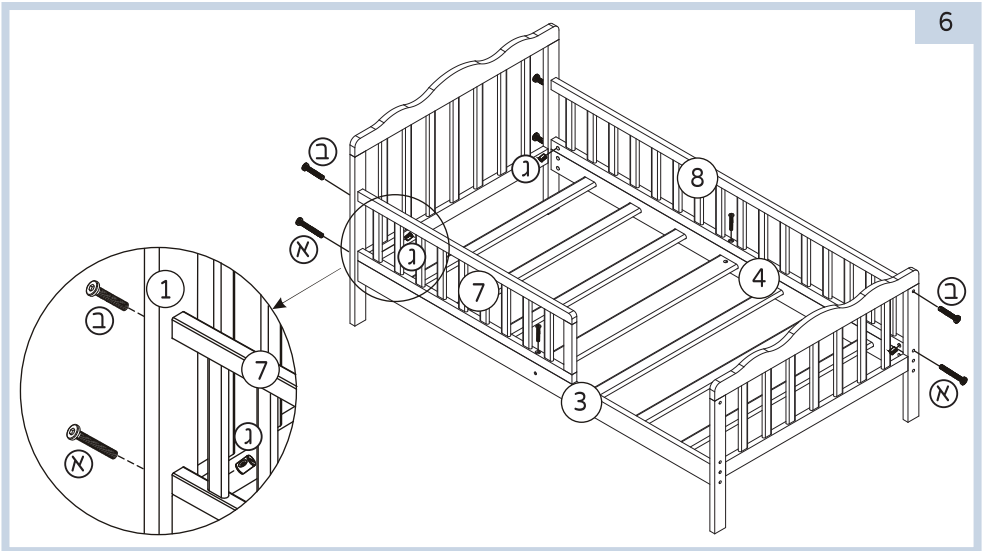

חיבור מעקה הבטיחות:

- הכנס את התבריג המחורר (ג) למגרעת בחלק הפנימי של הקושרת (3/4), בצורה שהחלק החלול של התבריג יהיה מופנה לכיוון הבורג (א).
- הברג קלות את הבורג. חזור על פעולה זו בבורג השני במעקה הבטיחות.
- הברג עד תום את שני הברגים (א).
- הברג את הבורג הבינוני (ב). חזור על פעולה זו במעקה השני. (איור 6).
שים לב לאורכי הברגים השונים!

