

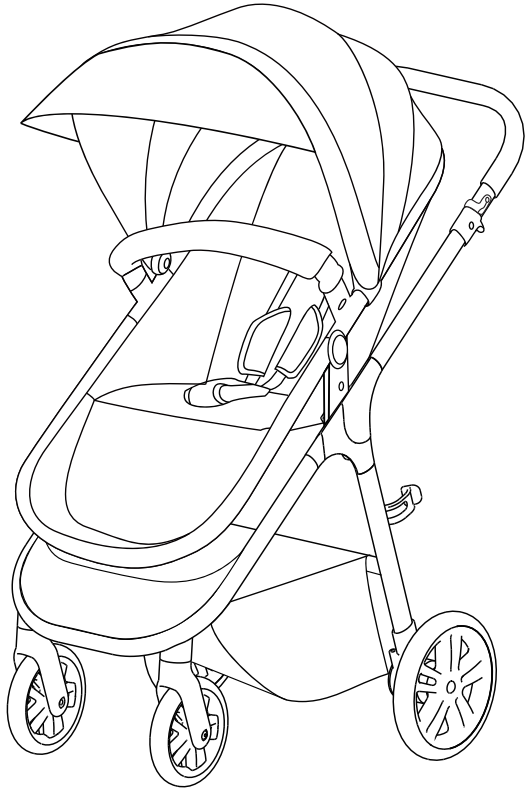

עגלה לתינוק - Stars Stroller

הוראות שימוש וטיפול



Shop Online
www.twigy.co.il

משווק ע"י דוורון

היצרן: Babytots Child Products Co., Ltd, טין
שם דגם יצרן: Stars Stroller N159D שם דגם יבואן:
היבואן: דוורון יבוא ויצוא בע"מ, א.ת. ג'וליס
ח.פ. 511345241 טל': 04-9966333 www.davron.co.il

חשוב! יש לקרוא בקפידה ולשמור לשימוש עתידי.

יש לקרוא בעיון את ההוראות שלהלן לפני השימוש,
ולשמור עליהן לצורך התייחסות בעתיד.
אי קיום הוראות אלה עלול לסכן את הילד.

השימוש בעגלה מיועד לילד אחד בלבד מגיל 6 חודשים ועד למשקל של 22 ק"ג או 36 חודשים, מה שמגיע קודם.

אזהרה: אין להשאיר את הילד ללא השגחה.

אזהרה: יחידת המושב הזאת מתאימה לילדים מתחת לגיל 6 חודשים.

אזהרה: אין להסיע יותר מילד אחד בכל פעם.

אזהרה: יש להשתמש תמיד במערכת הריסון.

אזהרה: יש להשתמש בחגורת המותניים בשילוב עם חגורת המפשעה.

אזהרה: על מנת למנוע חנק לפני השימוש יש להרחיק את אריזות הניילון מהישג ידם של ילדכם.

אזהרה: אין לאפשר לילד לשחק במוצר זה.

אזהרה: יש לוודא שכל התקני הנעילה במצב נעול לפני השימוש.

אזהרה: יש לבדוק שהתקני החיבור של מרכב השכיבה או של מרכב הישיבה או של המושב לרכב מותקנים כהלכה לפני השימוש.

אזהרה: השימוש והתקנת העגלה יעשה רק ע"י מבוגר, שיוודע לתפעל בדרך בטוחה את העגלה.

אזהרה: למניעת פציעה יש להרחיק את הילד בעת פתיחה או קיפול של העגלה.

אזהרה: יש להפעיל את הבלמים בכל עצירה.

אזהרה: יש להיות ערניים לגבי הסיכון של אש גלויה ומקורות חום אחרים בקרבת העגלה כגון: תנורי חימום חשמליים, תנורי גז וכו'.

אזהרה: יש להשתמש תמיד גם בפגוש וגם בחגורות הבטיחות!

אין להשתמש אך ורק בפגוש.

אזהרה: אין להשתמש באביזרים וחלקי חילוף שאינם מאושרים ע"י היצרן.

אזהרה: אין לנסות להרים את העגלה באמצעות הפגוש.

אזהרה: אין לערוך תיאומים בעגלה כאשר הילד יושב בה.

אזהרה: יש לוודא שמעצור העגלה מופעל תמיד בהושבה, בהוצאה והכנסה של הילד לעגלה.

אזהרה: אין להשאיר את העגלה בירידה גם כאשר הבלם מופעל.

אזהרה: כל מטען המחובר לידיית או/וגם לחלק האחורי של

משענת הגב או/וגם לצדי העגלה או על סל האחסון יכול להשפיע על יציבות העגלה.

אזהרה: אין להשאיר את העגלה על משטחים לא חלקים או

בירידה כשהילד יושב בה, גם כאשר הבלמים בשימוש.

אזהרה: כאשר העגלה לא בשימוש, יש לאחסן אותה הרחק מילדים.

אזהרה: יש לבחור מסלולי הליכה בעלי משטחים ישרים, שאינם גורמים לרעידות יתר בעגלה.

אזהרה: יש לוודא ששני הגלגלים הקדמיים תמיד נמצאים באותו מצב (שניהם נעולים או שניהם מסתובבים).

אזהרה: לאחר חשיפה לשמש יש לבדוק שחלקי המתכת

והפלסטיק לא חמים מדי ורק אז להושיב את הילד.

החשיפה לשמש עלולה לגרום לדהיית הבד.

אזהרה: מוצר זה אינו מתאים לריצה או החלקה.

אזהרה: יש לשים לב במדרכות או בירידות להשתמש בזהירות ולא לאבד שליטה על העגלה.

אזהרה: לפני השימוש יש לוודא את תקינות העגלה. במידה

והעגלה אינה תקינה אין להשתמש בה.

אזהרה: אין לאפשר לילדך לטפס על העגלה או להיכנס לסל האחסון.

אזהרה: אין להעמיס יותר מ-3 ק"ג בסל האחסון.

אזהרה: אין להשתמש בעגלה אם התגלה בה פגם, שבר או סדק.

אזהרה: למניעת סכנת חנק אין לתת לילדך חלקים או משחקים

עם חוטים.

אזהרה: יש להפעיל את התקן החניה בעת הושבת הילד או הוצאתו ממנה.

אזהרה: מושב זה מתאים לשימוש עם שלדה מדגם N159D.
אזהרה: חל איסור להעלות את העגלה במדרגות או במדרגות נעות.
אזהרה: יש להימנע ממגע עם מי ים. המליחות עלולה לגרום לחלודה.
אזהרה: אין להשתמש בעגלה בחוף הים.
אזהרה: מושב העגלה אינו מיועד לשימוש לשינה ממושכת.

היכרות עם העגלה

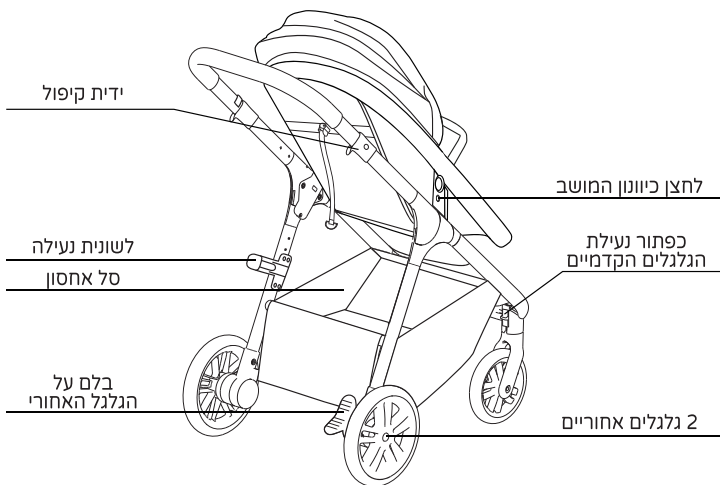
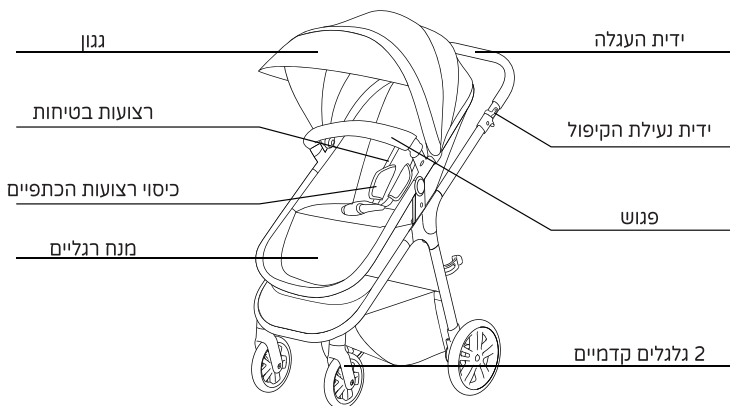

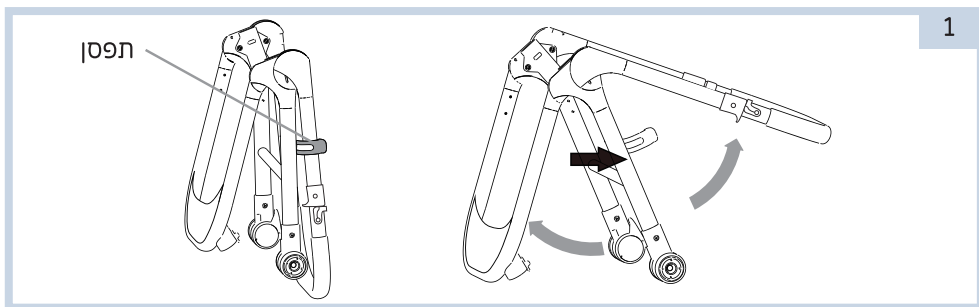

פתיחת העגלה - לפתיחת שלדת העגלה יש לשחרר את התפסן ולהרים את הידית לפתיחה מלאה עד השמע ה"קליק".
אזהרה: לפני השימוש יש לוודא שהעגלה נעולה במצב פתוח, שהתקני הנעילה מותקנים בבטחה ונעולים.

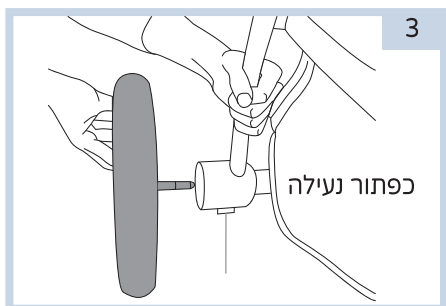

הנגלים האחוריים - הכנס את מוטות השלדה לתאים המיועדים עד השמע ה"קליק". הכנס את חור הנגל לפין המתאים בשלדת העגלה עד השמע ה"קליק".
 לשחרור הנגל - לחץ על הכפתור.
 לעצירה - לחץ על דוושת המעצור.

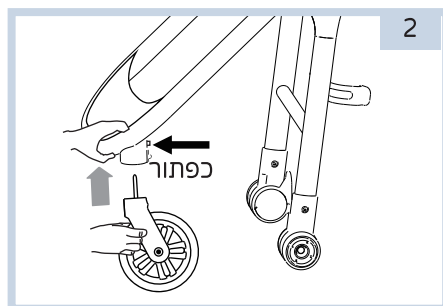

הרכבת הנגלים - הכנס את פין הנגל לחור המתאים בשלדת העגלה עד השמע ה"קליק". לשחרור - לחץ על הכפתור.

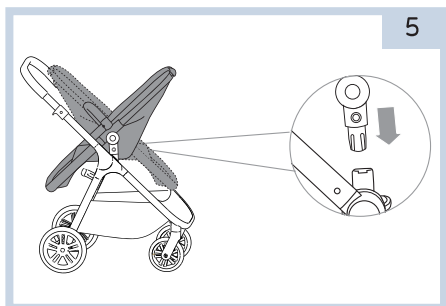

5

הרכבת המושב - הכנס את המושב
למיקום המתאים לו על שלד העגלה,
הצמד ולחץ עד השמע "קליק" הנעילה.
ניתן להשתמש במושב עם ונגד כיוון
הנסיעה. יש למשוך בעדינות את המושב
ולוודא שהוא מאובטח ונעול במקומו.

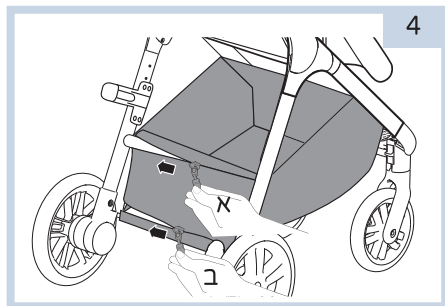

4

הרכבת סל האחסון - הרכב את סל
האחסון במיקון המיועד לו, סגור את
הרוכסנים והדק היטב את סל האחסון.

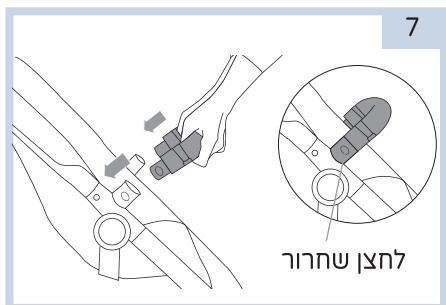

7

פגוש - יש להכניס את הפגוש למיקומים
המתאימים לו בצידי העגלה ולאבטח
היטב, יש לוודא שהפגוש מאובטח היטב
במקומו ע"י משיכה.

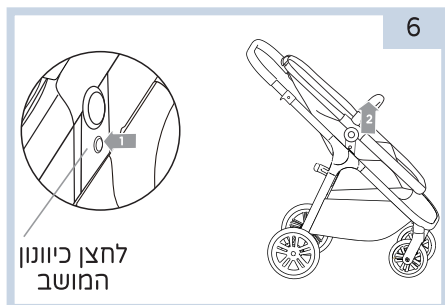

6

כיוון מצבי המושב - לחץ על הלחצן
(1) על מנת לכונן את מצבי המושב.

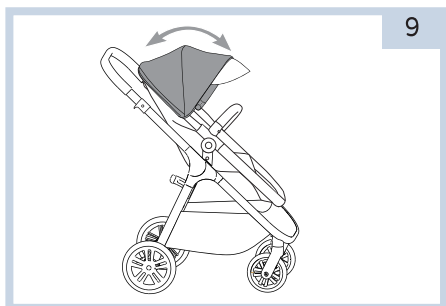

9

ניתן להסיט את הגגון למעלה או למטה
לפי הצורך.

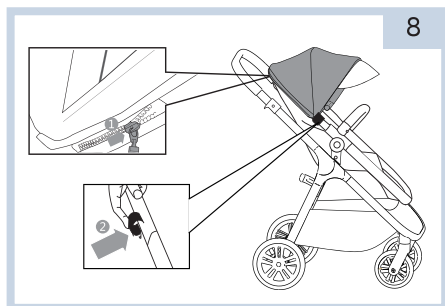

8

גגון - יש למקם את הגגון במיקום
המתאים לו ולסגור באמצעות
הרוכסנים, לאחר מכן יש להדק את
הפלטסטיק על שלד העגלה.

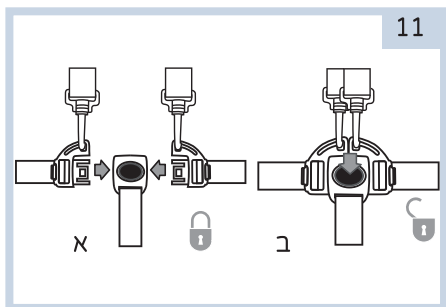

11 רצועות בטיחות - לעגלה זו מערכת של 5 נקודות חגירה, יש לחבר את 2 רצועות המותניים עם 2 רצועות הכתפיים לרצועת המפשעה ולסגור באמצעות האבזם, על מנת לשחרר את הרצועות יש ללחוץ על האבזם.

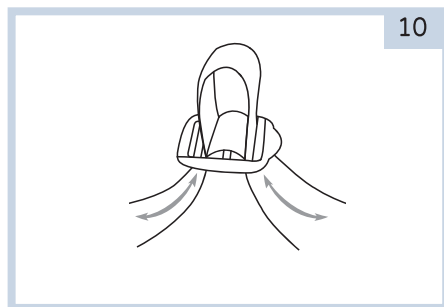

10 רצועות בטיחות - ניתן להרחיב את הרצועות או להקטין לפי הצורך.

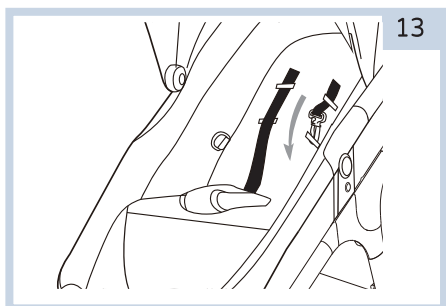

13 כיוונון הרצועות - יש לשחרר תחילה את הרצועות מהאבזם, לאחר מכן יש להעביר את הרצועה במיקום המתאים לפי האזור. יש להחזיר את הרצועות למקומן ולוודא כי הרצועות אינן מסובבות או מפותלות.

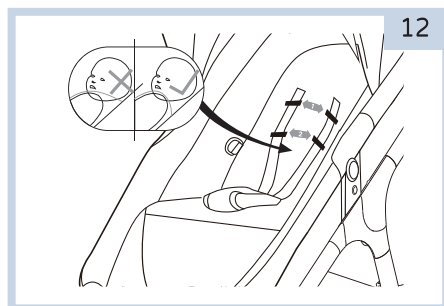

12 גובה הרצועות - יש לוודא שגובה הרצועות אינו נמוך מכתפי ילדך או גבוה מכתפיו, יש לוודא כי הרצועות בגובה המתאים ואם הן אינן בגובה יש להתאימן.

15

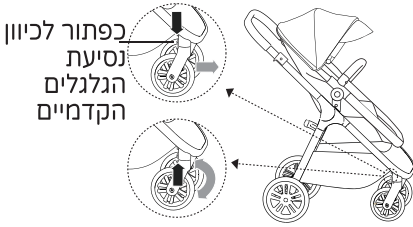

כיוון הגלגלים - להגדרת כיוון נסיעת
 הגלגלים הקדמיים יש לכוון את כפתור
 הפלסטיק. גלגלים מסתובבים - הרם את
 הכפתור. נסיעה ישרה - הורד את הכפתור.

אזהרה: יש לוודא ששני
 הגלגלים הקדמיים נמצאים תמיד
 באותו המצב (שניהם נעולים או
 שניהם מסתובבים).

14

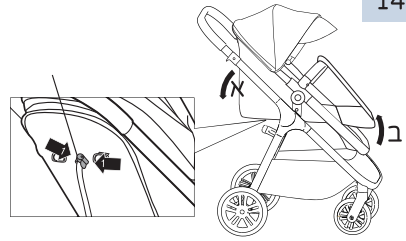

מצב שכיבה מלא - יש להשעין את
 משענת הגב ע"י לחיצה על הכפתור בגב
 העגלה, לאחר מכן יש לחבר את
 הרצועה ממנח הרגליים עד הפגוש ובכך
 העגלה במצב שכיבה מלא.

17

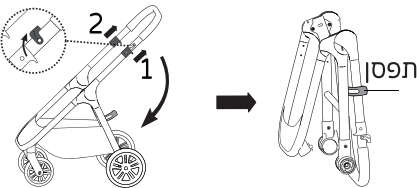

קיפול העגלה - יש להסיר את המושב
 לפני קיפול העגלה.
 לקיפול יש למשוך את 2 הידיות
 הנמצאות בצידי השלדה בחלק העליון,
 משוך כלפי מעלה ולכיוונו, לאחר מכן
 דחוף את העגלה לכיוון מטה עד השמע
 "קליק" הנעילה, העגלה תיסגר והתפסן
 ינעל אוטומטית.

הסרת מושב העגלה - יש ללחוץ על שני הכפתורים בצידי המושב בו זמנית ולמשוך
 את המושב כלפי חוץ.

16

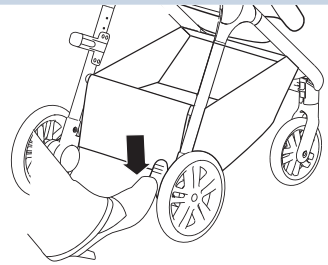

בלם - יש ללחוץ על הבלם על מנת
 לעצור את העגלה, יש לוודא שהבלם
 מופעל **תמיד** בכל עצירה.

ניקוי ואחזקה

- ניתן לכבס את הריפוד במכונת כביסה, במכונה עדינה עם מים קרים, אין לייבשו במייבש כביסה. את חלקי הבד יש לשטוף באמצעות ספוגית ומים קרים.
- אין לנהץ את בד העגלה.
- יש לנקות את הידיות אך ורק עם חומר ניקוי ביתי ומים.
- יש לייבש היטב את העגלה לאחר הניקוי ולפני השימוש.
- במקרה של שימוש בעגלה בחול ים יש לנקות את העגלה מהחול ומהמלה ובייחוד את הגלגלים.
- מפעם לפעם יש לבדוק את העגלה: מצב הברגים, בלמים, חלקי פלסטיק שיהיו שלמים, ריפוד תקין במצב של תיקון יש לפנות ליבואן.
- לניקוי מסגרת העגלה יש להשתמש במטלית לחה, סבון ביתי ומים פושרים.
- יש לנגב לאחר הניקוי.
- לפני אחסון העגלה יש לנקות ולייבש את העגלה היטב.
- אין להשאיר את העגלה חשופה לשמש באופן קבוע על מנת למנוע את בליית הבד.

