

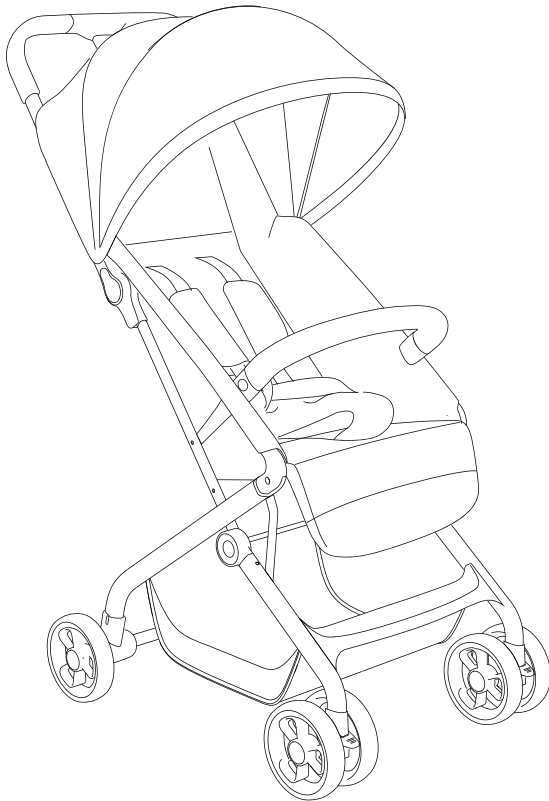

עגלה לתינוק Bliss™

הוראות שימוש וטיפול



משווק ע"י **דוורון**

היצרן: KunShan Hygeian Baby Products CO., LTD, סין

שם דגם יצרן: T-600 שם דגם יבואן: Bliss

היבואן: דוורון יבוא ויצוא בע"מ, א.ת. ג'וליס

ח.פ. 511345241 טל': 04-9966333 www.davron.co.il

חשוב: שמרו לשימוש עתידי קראו בקפידה!

יש לקרוא בעיון את ההוראות שלהלן לפני השימוש,
ולשמור עליהן לצורך התייחסות בעתיד.
אי קיום ההוראות אלה עלול לסכן את הילד.

השימוש בעגלה מיועד לילד אחד בלבד מגיל 6 חודשים עד 36 חודשים
ועד למשקל של 15 ק"ג.

אזהרה: יחידת ישיבה זו אינה מתאימה לילדים מתחת לגיל 6
חודשים.

אזהרה: אין להסיע יותר מילד אחד בכל פעם.

אזהרה: אין להשאיר את ילדך ללא השגחה.

אזהרה: יש לחגור את הילד בכל עת.

אזהרה: יש להשתמש בחגורת המותניים בשילוב עם חגורת המפשעה.

אזהרה: על מנת למנוע חנק לפני השימוש יש להרחיק את אריזות

הניילון מהישג ידם של ילדכם.

אזהרה: אין לאפשר לילדך לשחק עם העגלה.

אזהרה: לפני השימוש יש לוודא שיחידת הישיבה/ השכיבה

מאובטחת ומחוברת כראוי.

אזהרה: השימוש והתקנת העגלה יעשה רק ע"י מבוגר, שיודע

לתפעל בדרך בטוחה את העגלה.

אזהרה: למניעת פציעה יש להרחיק את ילדך בעת פתיחה או

קיפול של העגלה.

אזהרה: יש להפעיל את הבלמים בכל עצירה.

אזהרה: יש לוודא לפני השימוש שכל התקני הנעילה במצב נעול.

אזהרה: יש להשתמש תמיד גם בפגוש וגם בחגורות הבטיחות!

אין להשתמש אך ורק בפגוש.

אזהרה: אין לנסות להרים את העגלה באמצעות הפגוש.

אזהרה: יש לוודא שמעצור העגלה מופעל תמיד בהושבה,

בהוצאה והכנסה של הילד לעגלה.

אזהרה: עובי המזרון לא יעלה על 15 מ"מ.

אזהרה: כל מטען המחובר לידיית או/וגם לחלק האחורי של

משענת הגב או/וגם לצדי העגלה או על סל האחסון יכול להשפיע על יציבות העגלה.

אזהרה: אין להשאיר את העגלה על משטחים לא חלקים או

בירידה כשהילד יושב בה, גם כאשר הבלמים בשימוש.

אזהרה: כאשר העגלה לא בשימוש, יש לאחסן אותה הרחק

מילדים.

אזהרה: יש לבחור מסלולי הליכה בעלי משטחים ישרים, שאינם

גורמים לרעידות יתר בעגלה.

אזהרה: לאחר חשיפה לשמש יש לבדוק שחלקי המתכת

הפלסטיק לא חמים מדי ורק אז להושיב את הילד.

החשיפה לשמש עלולה לגרום לדהיית הבד .

אזהרה: מוצר זה אינו מתאים לריצה או החלקה.

אזהרה: יש לשים לב במדרכות או בירידות להשתמש בזהירות

ולא לאבד שליטה על העגלה.

אזהרה: לפני השימוש יש לוודא את תקינות העגלה. במידה

העגלה אינה תקינה אין להשתמש בה.

אזהרה: אין לאפשר לילדך לטפס על העגלה או להיכנס לסל האחסון.

אזהרה: אין להעמיס יותר מ-5 ק"ג בסל האחסון.

אזהרה: אין להשתמש בחלקי חילוף שלא אושרו ע"י היצרן או המפיץ.

אזהרה: אין להשתמש בעגלה אם התגלה בה פגם, שבר או סדק.

אזהרה: למניעת סכנת חנק אין לתת לילדך חלקים או משחקים

עם חוטים.

אזהרה: חל איסור להעלות את העגלה במדרגות או במדרגות נעות.

אזהרה: יש להימנע ממגע עם מי ים. המליחות עלולה לגרום לחלודה.
אזהרה: אין להשתמש בעגלה בחוף הים.
אזהרה: יש להיות ערניים לגבי הסיכון של אש גלויה ומקורות חום אחרים בקרבת העגלה כגון: תנורי חימום חשמליים, תנורי גז וכו'.
אזהרה: מושב העגלה אינו מיועד לשימוש לשינה ממושכת.
אזהרה: אין להשתמש באביזרים שלא אושרו ע"י היצרן או המפיץ.

הרכבת העגלה

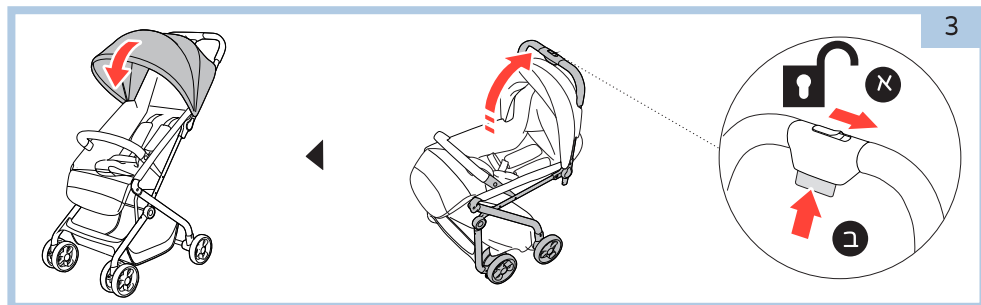
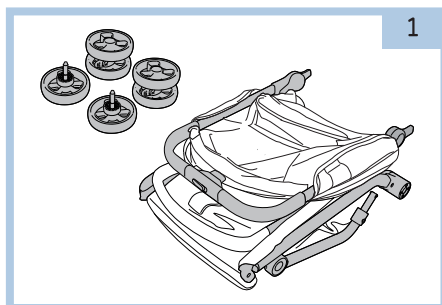
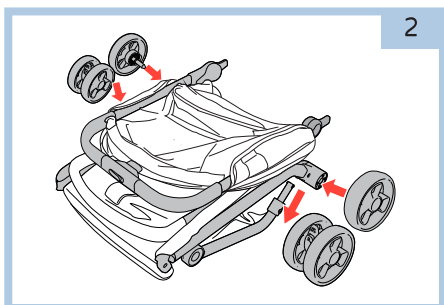

אזהרה: בזמן ההרכבה יש להרחיק את כל החלקים הקטנים והאריזות מהישג ידם של ילדים על מנת למנוע חנק.
אזהרה: בעת פתיחת העגלה יש לשים לב שילדך או ילדים אחרים לא נמצאים בקרבת העגלה.
אזהרה: יש לוודא שהילד רחוק מהחלקים הנעים של העגלה.

אזהרה: לפני השימוש יש לוודא שהעגלה נעולה במצב פתוח, שהתקני הנעילה מותקנים בבטחה ונעולים. יש לוודא שזויות הגלגלי הקדמיים והאחוריים פונות לאותו כיוון.

אזהרה: לפני השימוש יש לוודא שהגלגלים מחוברים היטב למסגרת העגלה ע"י משיכת הגלגל מהמסגרת.

קיפול העגלה

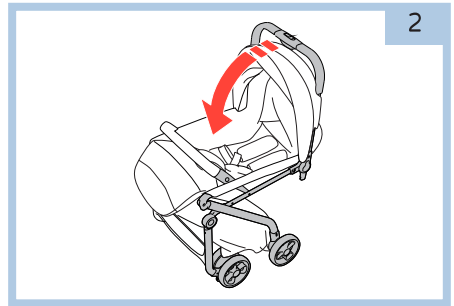
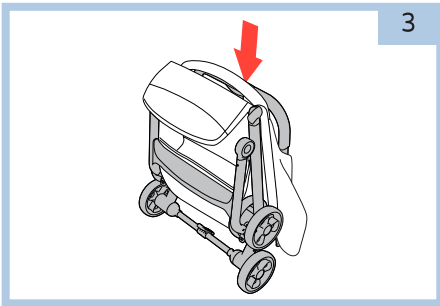
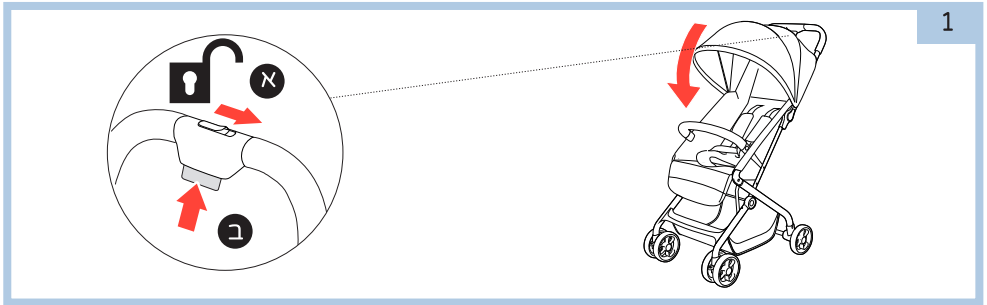

שימוש ברצועות הבטיחות

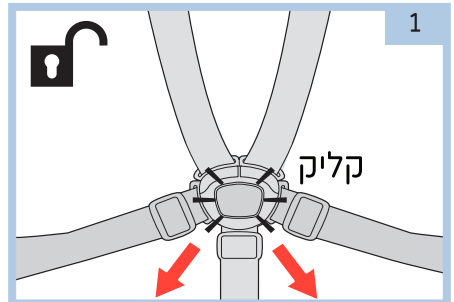
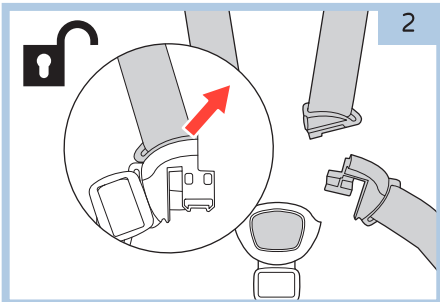

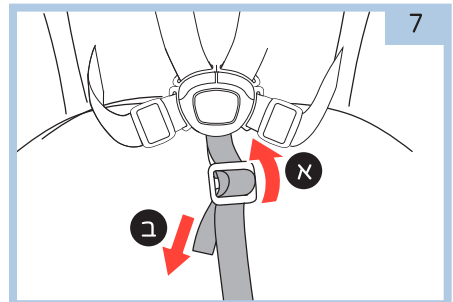
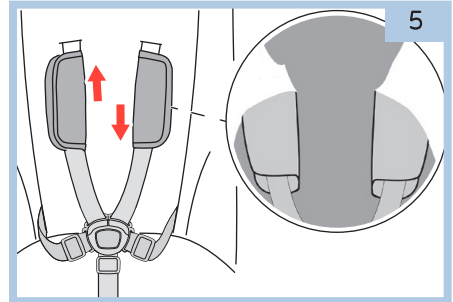
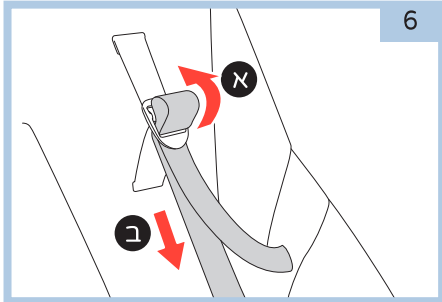
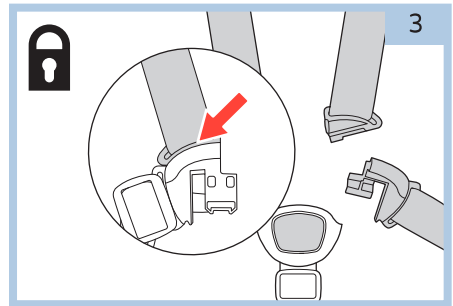
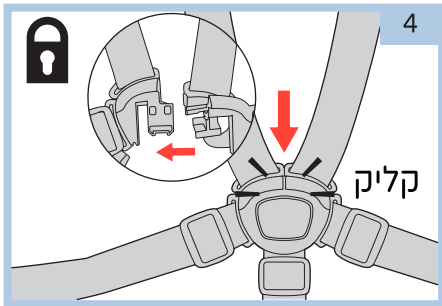

אזהרה: חובה לחגור את ילדך בכל עת.
אזהרה: אין לערוך תיאומים בעגלה כאשר הילד יושב בה.
אזהרה: יש להשתמש באבזמים המצורפים שעל הרצועות העליונות.
אזהרה: יש להשתמש תמיד ברצועת המותן בשילוב עם רצועת המפשעה ולהשתמש תמיד בכל 5 נקודות החגירה.
אזהרה: במקרה של הוצאת הבד לצורך ניקוי יש להרכיב מחדש בצורה נכונה המתאימה בדיוק לפי החורים המיועדים.
אזהרה: יש לוודא שהרצועות מתוחות ולא מסובבות.

פגוש העגלה

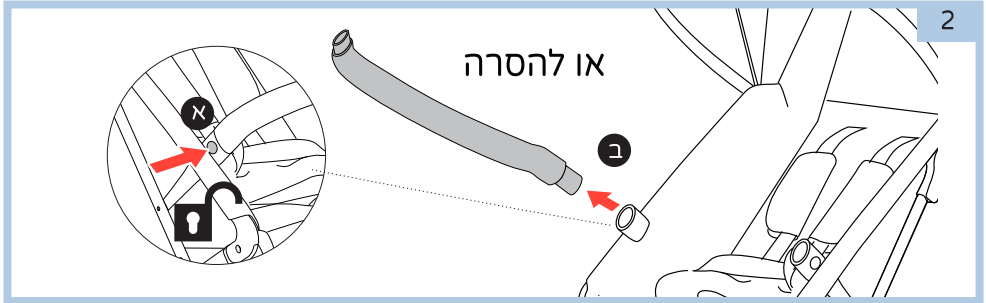
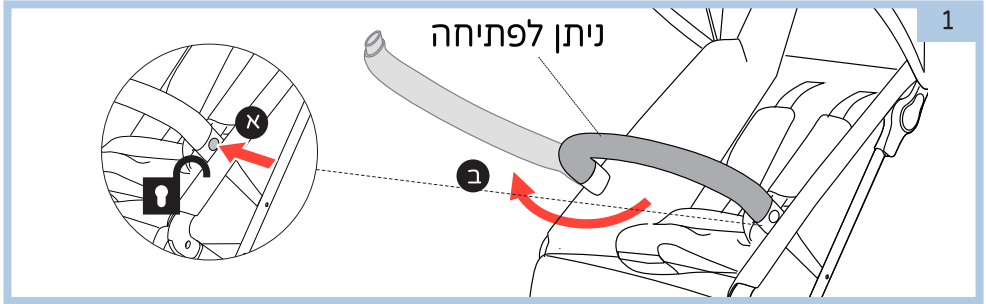

מושב העגלה

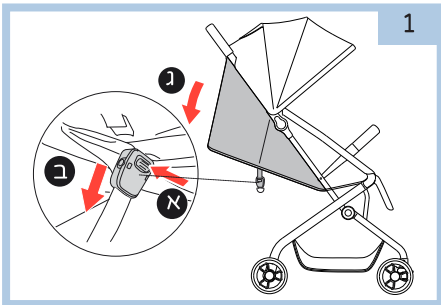

גגון



אזהרה: יש לחבר את הגגון לשני צדדי העגלה.
אזהרה: הרחק את הגגון מהישג ידם של ילדים כאשר העגלה בשימוש.

מנח הרגליים

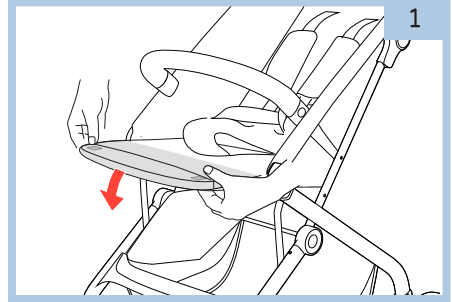
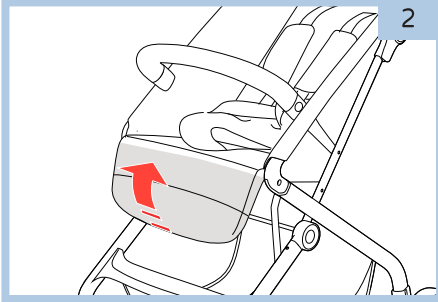

שימוש במעצור

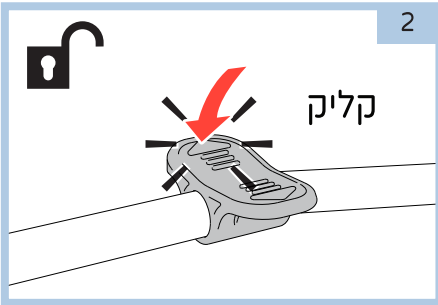

אזהרה: יש להפעיל את הבלם בכל פעם שהעגלה במצב עצירה.
אזהרה: אין להשאיר את העגלה בירידה גם כאשר הבלם מופעל.

נעילת גלגלים

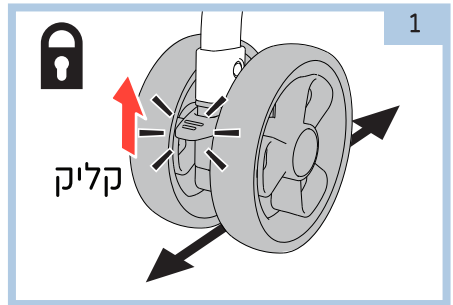
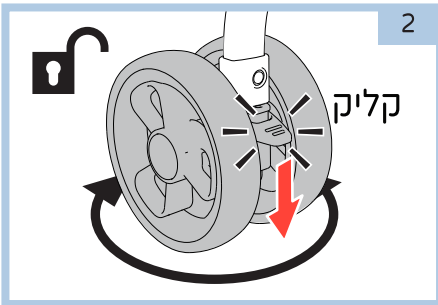

אזהרה: יש לוודא ששני הגלגלים הקדמיים תמיד נמצאים באותו מצב (שניהם נעולים או שניהם מסתובבים).

אזהרה:

מצב הגלגלים המסתובבים גורם לעגלה להיות קלה, מומלץ להשתמש בעגלה במצב של גלגלים מסתובבים בנסיעה רגילה.

פירוק גלגלים

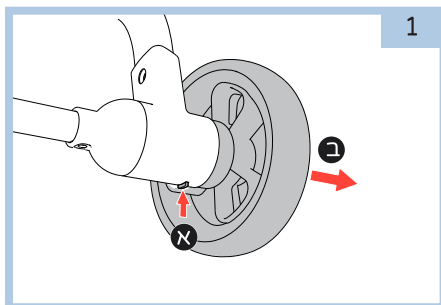
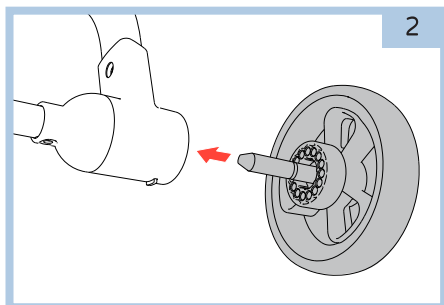

נקיון ותחזוקה

- תקופתית יש לבדוק את מצב החלקים הנעים של העגלה ולטפל בהם לפי הצורך
- ניתן לנקות את חלקי הברד באמצעות מטלית לחה וסבון עדין ולייבש באופן טבעי
- אין לגהץ את הריפוד
- אין להשתמש במייבש
- אין להשתמש במלבין
- אין לנקות בניקוי יבש
- ניתן לנקות את חלקי המתכת והפלסטיק באמצעות מטלית לחה ולייבש היטב
- יש לשמור על הגלגלים נקיים מאבק ולכלוך. כל תקופה יש לבדוק את הגלגלים ולשמן את הצירים בעת הצורך, יש לנקות אותם מחול ומאבק
- יש לבדוק שכל חלקי העגלה שלמים, אינם שבורים או חסרים יש לפנות ליבואן לתיקון והשלמה

אזהרה:

לאחר הסרת רצועות הבטיחות (לצורך ניקוי) יש להחזירם בצורה הטובה ביותר ולוודא שהרצועות מחוברות היטב לנקודת העגינה. כדי לוודא שהרצועה מחוברת היטב לאחר ההתקנה יש למשוך ברצועות

